

Volvo Construction Equipment
Building Tomorrow



SD45B

Volvo Anleggsvalser 4,9 t 55 kW



En lidenskap for ytelse

Hos Volvo Construction Equipment kommer vi ikke sammen bare for turen. Ved å utvikle produkter og tjenester som hever produktiviteten er vi overbevist om at vi kan senke kostnadene og øke fortjenesten for fagfolk i bransjen. Som en del av Volvo-gruppen er vi opptatt av innovative løsninger for å hjelpe deg med å arbeide smartere – ikke hardere.

Hjelper deg med å gjøre mer

Å gjøre mer med mindre er et varemerke for Volvo Construction Equipment. Høy produktivitet har lenge gått hånd i hånd med lavt energiforbruk, brukervennlighet og holdbarhet. Når det kommer til det å senke levetidskostnader, er Volvo i en klasse for seg selv.

Designet for å passe dine behov

Det legges stor innsats i å skape løsninger som er tilpasset behovet til de ulike bruksområdene. Innovasjon innebærer ofte høyteknologi – men ikke alltid. Noen av våre beste ideer har vært enkle, basert på en klar og dyp forståelse av våre kunders hverdag.



Man lærer mye på 180 år

Gjennom årene har Volvo drevet frem avanserte løsninger som har revolusjonert bruken av anleggsutstyr. Ingen andre navn taler Sikkerhet høyere enn Volvo. Å beskytte maskinførere, folk rundt dem og minimere påvirkningen på miljøet er tradisjonelle verdier som fortsetter å forme vårt produktdesign.

Vi er på din side

Vi støtter Volvo-merket med de beste folkene. Volvo er virkelig en global bedrift, som er klar til å støtte kundene raskt og effektivt – uansett hvor de er.

Vi har en lidenskap for ytelse.



Volvo Trucks



Renault Trucks



Mack Trucks



UD Trucks



Volvo Buses



Volvo Construction Equipment



Volvo Penta



Volvo Financial Services

Den allsidige

Maksimer avkastningen på investeringen med anleggsvalsen Volvo SD45B, designet for å øke inntjeningen og sikre lave eierkostnader. Den kraftige anleggsvalsen er den komplette pakken og tilbyr enestående komprimering og allsidighet. Designet for komprimering på trange plasser, SD45B er den beste partneren for arbeid innen tomtearbeid, infrastruktur, innkjørsler og landskapsforming.

Designet for å klatre

Få tilgang til områder på arbeidsplassen som er vanskelig tilgjengelig med det fullintegrerte trekraftssystemet til SD45B, et system som gir suverene klatreevner, selv ved de mest krevende bruksområdene. Standardsystemet og NoSPIN®-differensialen begrenser hjul- og/eller trommelspinn, noe som forbedrer sikkerheten og produktiviteten i bratte hellinger eller på glatte overflater.



Opp med effekten, ned med kostnadene

Volvo Stage V-motoren leverer høyt dreiemoment ved lavt turtall for å sikre overlegen ytelse og høy drivstoffeffektivitet. Den automatiske tomgangsfunksjonen reduserer motorturtallet dersom betjeningssementene ikke har vært i bruk på mer enn fem sekunder - for å redusere drivstofforbruket. Passiv regenerering øker produktiviteten, automatisk rensing av filterene.



Mer arbeid, færre passeringer

Stol på klasseledende ytelse for å kjøre ned driftskostnadene. SD45B kombinerer høy sentrifugalkraft, høy amplitude og en høy trommelvekt for å legge til rette for god komprimering, slik at man kan oppnå ønsket materialtetthet med færre passeringer. Unngå overkomprimering - det automatiske vibrasjonssystemet slår av vibrasjonen når maskinen står i fri - for å ytterligere forenkle driften.



Volvo gir deg kontrollen

Vær trygg under den ROPS/FOPS-sertifiserte veltebøylen, som gir beskyttelse uten å begrense sikten (1m x 1m) rundt maskinen - for økt sikkerhet både for maskinfører og arbeidsområde. Alle betjeningssementer er strategisk plassert innenfor maskinførerens rekkevidde fra den justerbare førerstolen. Fordi disse betjeningssementene finnes på Volvo's større anleggsvalsler kan du velge blant en større gruppe maskinførere.





ALLSIDIGHET FOR ALLE DINE OPPGAVER

Oppnå god stabilitet i en rekke terrenger med SD45B, som gir opptil 12° pendling og 41° styrevinkel i hver retning. Den allsidige maskinen er enkel å manøvrere selv på trange steder, noe som gjør den til en ideell partner ved grøftarbeider. Få optimal tilpassning til bruksområdet og materialet med ekstrautstyr som planeringsskjær og knastetrommel - for optimal ytelse.



EFFEKTIV FRA BUNNEN AV

Når det gjelder vedlikehold er enkel tilgang nøkkelen. Det er derfor SD45B tilbyr rask og sikker servicetilgang fra bakkenivået. Den tiltbare førerplattformen og det hengslede motorpanseret gir tilgang til alle servicepunkter og hovedkomponenter. En servicedekal viser vedlikeholdspunktene for periodisk vedlikehold og bidrar til minimale vedlikeholdskostnader.

Reduser kostnadene

Anleggsvalsen Volvo SD45B er designet for å øke driftstiden. Takket være letttilgjengelig tilgang fra bakkenivået og enkle transporterbarhet kan du komme raskt i gang med arbeidet igjen. Dra nytte av vårt forhandlernettsverk for å sikre at din anleggsvals genererer maksimal profitt og vekst for bedriften.

Kom raskt i gang

Forflytt deg trygt og raskt mellom arbeidsområdene med den allsidige SD45B. Takket være dens kompakte størrelse kan anleggsvalsen raskt og enkelt kjøres opp på et transportkjøretøy og være i samsvar med sikkerhetsbestemmelser - uten å fjerne komponenter. Den todelte, påskrubare knastemantelen kan monteres eller fjernes i løpet av mindre enn en time, og passer til hvilken som helst SD45 anleggsvals.



Her for å støtte deg

Sørg for at maskinen din beholder den velkjente Volvo-kvaliteten med originale Volvo-deler, tilgjengelig fra din lokale Volvo-forhandler. Med vår landsdekkende service og våre dyktige teknikere har vi et omfattende nettverk som gir deg full støtte ved bruk av både lokal og global erfaring.



Ikke stans forbedringen

Med MATRIS kan Volvo-forhandleren bidra til å identifisere forbedringsområder ved å analysere maskinens driftsdata. Reduser vedlikeholdskostnadene, øk levetiden og optimaliser driften med Volvo's patenterte diagnostikkprogramvare.



Ha kontroll over servicekostnadene

Vi kan bidra med å støtte lønnsomheten i driften med en rekke serviceavtaler og løsninger, som tilbyr forebyggende vedlikehold, totaloverhaling, reparasjoner og en rekke driftstidsfremmende services. Volvo bruker den nyeste teknologien for å overvåke maskin- og driftsstatusen, og gir deg rådene du trenger for å maksimere maskinens driftstid.



Liten i størrelse, stor ytelse

ALLSIDIGHET FOR ALLE DINE OPPGAVER

SD45B gir solid stabilitet og allsidighet ved arbeid på trange områder eller i vanskelig terreng.

Designet for å klatre

Volvo's standard trekraftssystem, kombinert med NoSPIN®-differensialen gir utmerket ytelse.

Opp med ytelsen, reduser kostnadene

Øk produktiviteten uten økte kostnader med Volvo-motoren, som har automatisk tomgangssenking og passiv regenerering.

Mer arbeid, færre passeringer

Oppnå riktig komprimeringsgrad med færre passeringer, høy sentrifugalkraft, høy amplitude og høy trommelvekt.

Kom raskt i gang med arbeidet

Flytt raskt mellom arbeidsområdene med den transportable SD45B og konverter trommelen fra glatt- til knastetrommel på mindre enn en time.





Volvo gir deg kontroll

Reduser førerbelastningen med god sikt i alle retninger, en justerbar førerstol og lett tilgjengelige betjeningslementer.

EFFEKTIV FRA BUNNEN AV

Optimaliser serviceeffektiviteten med det hengslede motorpanseret og den tiltbare førerplattformen - alt lett tilgjengelig fra bakkenivået.

Her for å støtte deg

Sørg for at maskinen beholder sin ytelse med originale Volvo-deler, tilgjengelig fra din lokale Volvo-forhandler.

Ha kontroll over servicekostnadene

Serviceavtaler tilbyr forebyggende vedlikehold, totaloverhalinger og en rekke driftstidsfremmende servicer for å redusere kostnadene.

Slutt aldri å forbedre

Reduser vedlikeholdskostnadene, øk levetiden og optimaliser driften med Volvo's diagnostikkprogramvare; MATRIS.

Volvo SD45B i detaljer

Modell		SD45B	
		Glatt	Knastetrommel
Maskinvekt (inkl. førerhus og innvendig skraper)			
Driftsvekt (CECE)	kg	4948	5288
Statisk vekt @ Trommel	kg	2449	2789
Statisk vekt @ Dekk	kg	2497	2497
Transportvekt	kg	4854	5197
Trommel			
Bredde	mm	1372	1372
Diameter	mm	1001	1001
Trommeltykkelse	mm	20	20
Diameter over knastetrommel	mm	-	1153
Knastetrommel	antall	-	63
Knastehøyde	mm	-	73
Knastetupp, areal	cm ²	-	75,88
Vibrasjon			
Frekvens	Hz	30,8/27,5	30,8/27,5
Sentrifugalkraft	Frekvens, Høy	kN	93
	Frekvens, Lav	kN	75
Nominell amplitude	Frekvens, Høy	mm	1,99
	Frekvens, Lav	mm	1,99
Fremdrift			
Type	Hydrostatisk motor med en hastighet, med flødesfordeler og planetgir og LSHT motor for drift av trommel		
Dekk	12.4-28 8PR		12.4-24 8PR R1
Trommeldrift	Lavhastighetsmotor med høyt moment		
Kjørehastighet			
Hastighet	Høy	km/t	0-9,1
Motor			
Produsent / Modell	Volvo D3.3H		
Motortype	4-sylindret, direkteinnsprøytet, turboladet, kjølt EGR		
Nominell effekt @ 2200 o/min	kW	55	55
Elektrisk system			
Spenning (Negativ (-) til jord)	Spenning	12	
Generator	A	90	
Batterier	CCA	750	
Bremser			
Service	Hydrostatisk		
Parkeringsbrems / Nødbrem	Fjærbelastet, hydraulisk betjent på aksel		
Diverse			
Styrevinkel	°	41	
Pendlingsvinkel	°	12	
Drivstoffvolum	l	101,3	101,3
Hydraulikkoljevolum	l	96,1	96,1
Stigeevne (teoretisk)	%	45	41,1
Garantert lydnivå			
Lydnivå ved førerplass, i henhold til ISO 11203:2009	L _{PA} dB	87	
Utvendig lydnivå, i henhold til Direktiv 2000/14/EC	L _{WA} dB	106	

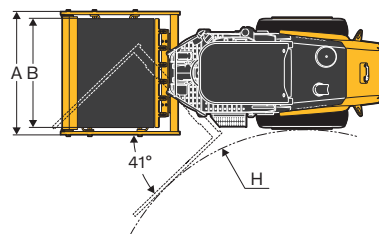
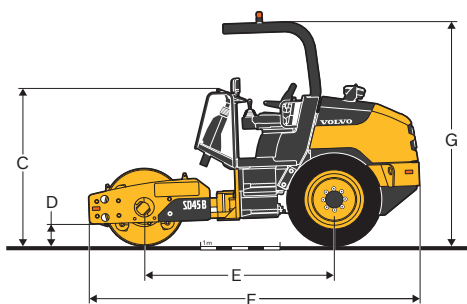

DIMENSJONER

	Enhet	SD45B	
		Glatt trommel	Knastetrommel
A	mm	1 550	1 550
B	mm	1 372	1 372
C	mm	1 995	2 080
D	mm	305	368
E	mm	2 400	2 400
F	mm	4 181	4 181
G	mm	2 830	2 919
H	mm	2 569	2 569

Utstyr

STANDARDUTSTYR

Trekraftskontroll
Automatisk vibrasjon
Volvo standard ROPS
Variabel frekvens*
Fullfjæret førerstol
Tiltbart førerhus for servicetilgjengelighet
Sammenrullbart sikkerhetsbelte
Sikkerhetsbeltealarm
Sensor for førertilværelse
Eksternt låsbart drivstofftanklokk
Tiltbart og uttrekkbart ratt
Ryggealarm
Kontrollpunktliste for daglig service
12 Volt strømuttak
Trommeldemping
Høy bakkeklaring
Integrert parkeringsbrems
Testfunksjon for parkeringsbrems
Rundtgående håndtak
Totrinns luftfilter
Fylte dekk for stabilitet
Kraftig ramme
Kjøleviftebeskyttelse
Demping av førerplattform
Glatt trommel
Drivstoffilter
Trommelskraper
Glødeplugg
ECO-modus*
Lydalarm

*Standard på alle maskiner unntatt de som er utstyrt med planeringsskjær

EKSTRAUTSTYR

Innvendig trommelskrape
Knastetrommel
Bolt-on for knastetrommel
Solid støtfanger
Arbeidslys
Roterende varselampe
Vandaldeksel
Feste for førstehjelpsskrin
Rattkule
Dekk - Diamantmønster
Dekk - Tractionmønster
Slepeventil
Spesiallakk
Biologisk nedbrytbar olje
Planeringsskjær
Livstidsgaranti på ramme
Forfilter for luftinntak
Testuttak for hydraulikk

UTVALG AV VOLVO'S EKSTRAUTSTYR

Påskrubbar mantel med knaster



Planeringsskjær



Innvendig trommelskrape



Arbeidslys



Roterende varselampe



Ikke alle produkter er tilgjengelige i alle markeder. I henhold til vår policy for kontinuerlig forbedring, forbeholder vi oss retten til å endre spesifikasjoner og utforming uten forvarsel. Illustrasjonene viser ikke nødvendigvis standardversjonen av maskinen.



VOLVO

Volvo Construction Equipment
volvoce.com