

V O L V O



Cargadoras de ruedas Volvo 50.0-56.3 t 540 hp

L350H

Volvo Construction Equipment



La evolución de la excelencia

Con una orgullosa historia que se remonta al modelo L320 de 1985, Volvo viene desarrollando y perfeccionando su tecnología de cargadoras de ruedas durante décadas. La nueva L350H continúa esta evolución, apoyándose en el éxito de su predecesora con una serie de mejoras. El resultado es una cargadora de ruedas para servicio pesado que brinda un menor costo total de propiedad y un desempeño más rentable.



▲
Vea la L350H de servicio pesado actualizada en acción.

1985

L320

1997

L330C

2000

L330D



10 % más rápida, más productividad

Prepárese para obtener tiempos de ciclo más rápidos con un sistema hidráulico más sensible, con nuevos cilindros de elevación e inclinación y mayor presión de trabajo hidráulica.

Aún más resistente

La L350H más sólida y resistente presenta un cojinete central superior más robusto y bastidores actualizados para adaptarse a los nuevos ejes y transmisión.

Una eficiencia de combustible 15 % superior

El árbol de transmisión adaptado cuenta con nuevos ejes Volvo, mientras la nueva transmisión Volvo permite incluir como estándar OptiShift de tercera generación, que aumenta la eficiencia del consumo de combustible hasta en un 15 %*. La fuerza de tracción también aumenta hasta un 22 %, según la velocidad de la máquina y la marcha accionada.

*Según la aplicación, las especificaciones de la máquina y el comportamiento de la cuchara y el operador

Intervalos de servicio duplicados

Tanto el intervalo de servicio del motor como el intervalo de cambio del aceite para el eje se han duplicado, llegando a las 1000 y 4000 horas, respectivamente. Esto reduce el tiempo de servicio correspondiente, además de reducir a la mitad las necesidades de aceite y filtros.

2002

L330E

2007

L350F

2014

Actualización de la L350F

2018

L350H

2022

Actualización de la L350H

Diseñado para trabajos exigentes

Cualquiera sea la aplicación en la que esté trabajando, la L350H de servicio pesado está lista para la acción. La sólida estructura de bastidor y el comprobado brazo de elevación con barra en Z con doble sellado en cada uno de los pasadores está unido por una bisagra central superior reforzada y nuevos ejes Volvo. En combinación con una amplia variedad de implementos Volvo especialmente diseñados, el resultado es una máquina fabricada para asumir los trabajos más duros.

Cargadora de rocas

La L350H está preparada para neumáticos con cadenas y combina a la perfección con un camión de 65 t debido a la configuración de la pluma larga. Con un piso largo y un radio optimizado, la Cuchara para rocas Volvo facilita el llenado y también se ofrece una variante de descarga lateral para trabajos en túneles.



Dispositivo de remanipulación

Con una impresionante capacidad de 10,7 m³, la cuchara de manipulación Volvo es fácil de llenar y minimiza los derrames. Elija el Sistema de suspensión de pluma, que se activa automáticamente dependiendo de la marcha y de la velocidad predominantes, para mejorar la productividad y absorber los impactos.



Manipulador de bloques

Para obtener una gran fuerza de elevación y la máxima estabilidad en las aplicaciones de manipulación de bloques, elija entre las variantes de kit estándar o de servicio pesado y una gama de robustos implementos Volvo, que incluye horquillas para bloques, pásas de martillo y rastrillos de desbroce. El freno de motor Volvo opcional proporciona una operación más suave cuando se desplaza cuesta abajo con pesados bloques de mármol.



Manipulador de escoria

Lidiar con temperaturas extremadamente altas requiere un tipo especial de ingeniería. Desde protecciones únicas hasta componentes resistentes al calor, el paquete de manipulación de escoria permite que nuestras Cargadoras de ruedas Volvo respondan a los desafíos exclusivos de esa aplicación.





CARGADORA DE TRONCOS

Con gran fuerza de elevación e inclinación, la Cargadora de troncos Volvo L350H está diseñada para soportar los turnos largos y los entornos exigentes comunes en la industria forestal.

Su socio para aumentar la rentabilidad

Mejore la rentabilidad de su operación con la L350H actualizada, que cuenta con una transmisión Volvo completamente nueva. Las funciones establecidas y los servicios complementarios, como el conjunto de aplicaciones de Load Assist, a las que se accede desde la pantalla Volvo Co-Pilot de 10” en la cabina, mejoran aún más la eficiencia del consumo de combustible.

Consumo de combustible optimizado

Optimice el uso de combustible con el control de fuerza de tracción, que adapta la fuerza de tracción para impedir que las ruedas patinen y facilitar el llenado de la cuchara. Los Implementos Volvo se adaptan perfectamente a su máquina para brindar productividad y eficiencia óptimas. Para aumentar aún más la eficiencia, el Reporte de eficiencia en consumo de combustible puede ayudar a identificar áreas de mejora.



Entrene su desempeño

La aplicación Operator Coaching ayuda a los operadores a comprender cómo sus acciones influyen en la productividad de la máquina, la eficiencia en el consumo de combustible y el desgaste. Las funciones incluyen orientación interactiva, indicaciones en pantalla y visualización del desempeño. Con una gama de iniciativas de entrenamiento disponibles, estamos listos para apoyar el desarrollo de los operadores, ayudándoles a aprovechar toda la capacidad de su equipo Volvo.



Tome el control de su productividad

Haga que la sobrecarga, la carga insuficiente, el repesaje y los tiempos de espera sean cosa del pasado con la aplicación del Sistema de pesaje incorporado (On Board Weighing, OBW), que brinda percepción en tiempo real sobre la carga de la cuchara o de la garra. El Reporte de productividad puede ayudarle a tomar las medidas necesarias para reducir su costo por tonelada. Con Volvo Site Simulation, su distribuidor Volvo puede recomendar la mejor configuración de flota y preparación del sitio.



Tiempos de ciclo más rápidos

Beneficiarse de tiempos de ciclo más rápidos y más productividad, gracias al nuevo sistema hidráulico con mayor presión hidráulica y los nuevos cilindros de elevación/inclinación, combinados con una nueva transmisión.





UNA EFICIENCIA DE COMBUSTIBLE 15 % SUPERIOR

Gracias al árbol de transmisión, la Cargadora de ruedas Volvo L350H ahora incluye OptiShift de tercera generación. La tecnología integra la función de Marcha atrás con frenado (Reverse by Braking, RBB) y la función de bloqueo en la transmisión. La eficiencia de combustible también se mejora con una relación de cambio de marchas optimizada y el nuevo convertidor, que brinda mayores rendimientos, lo que resulta en hasta un 22 % más de fuerza de tracción dependiendo de la marcha y la velocidad.

Para su confort y seguridad

Entre a la mejor cabina del mercado, que ofrece una experiencia de operador inigualable. Los niveles de comodidad, conveniencia y seguridad de la Cargadora de ruedas Volvo L350H ayudarán a los operadores a obtener resultados óptimos, turno tras turno.

Visibilidad superior

La excelente visibilidad ayuda a los operadores a trabajar con comodidad y confianza, con la ayuda de los espejos retrovisores con calefacción y ajuste eléctrico opcionales. Cuando están instalados, la cámara de visión trasera y el sistema de detección por radar están completamente integrados en Volvo Co-Pilot y brindan una alerta visual y sonora al operador si se acerca algún objeto fuera del campo visual.



Tome el control

Configure la máquina de acuerdo con el trabajo y la capacidad de respuesta preferida del operador, con una selección de tres modos hidráulicos. El bloqueo personalizable ayuda aún más a adaptar la máquina a la tarea en cuestión, junto con el control de fuerza de tracción, que modifica la fuerza de tracción para impedir que las ruedas patinen.



Función de nivelación de la cuchara

La función de nivelación de la cuchara devuelve automáticamente la cuchara a nivel, desde las posiciones de descarga y retracción, lo que ayuda a reducir la fatiga del operador.





DISEÑO CENTRADO EN EL OPERADOR

En la Cargadora de ruedas Volvo L350H se considera cada elemento que ofrece comodidad y conveniencia al operador, con apertura de puertas controlada a distancia, aire acondicionado y sistema de dirección secundaria, todo como recursos estándar. Elija entre una variedad de asientos, incluyendo el asiento premium totalmente ajustable, disponible con cinturón de seguridad de 3 puntos. Cuente con un volante que está siempre en la mejor posición y que tiene prioridad sobre la dirección de la palanca de Control para dirección cómoda (Comfort Drive Control, CDC).

Más tiempo de máquina disponible, menos costos de servicio

Trabaje durante más tiempo con una menor necesidad de mantenimiento y fácil acceso para servicio. El monitoreo proactivo de neumáticos y la conectividad telemática reducen al mínimo el tiempo de máquina parada, lo que le permite volver al trabajo sin demora.

Intervalos de servicio mayores

El mantenimiento se reduce al mínimo con un intervalo de servicio del motor de 1000 horas y un intervalo de cambio de aceite del eje de 4000 horas, gracias al enfriador de aceite del eje externo con filtración. La subsecuente reducción del 50 % en el tiempo de servicio relacionado asegura que su máquina permanezca en el sitio de trabajo, funcionando y generando beneficios por más tiempo, mientras se reducen las necesidades de aceite y filtros.



Construida para durar

Minimice el tiempo de máquina parada y aumente la vida útil de los componentes con características que incluyen ejes de servicio pesado con ejes totalmente flotantes, reductores de cubo planetario y cojinetes de muñones del eje trasero libres de mantenimiento. Los filtros de ventilación ayudan a aumentar aún más la vida útil de los componentes y el rodamiento superior reforzado de la bisagra central cuenta con un diseño sólido para acomodar la nueva transmisión y los ejes.



Sistema de monitoreo de presión de los neumáticos

Prolongue la vida útil de los neumáticos y ahorre combustible con el sistema de monitoreo de la presión de los neumáticos, parte del conjunto de aplicaciones de Load Assist a las que se accede desde la pantalla de Volvo Co-Pilot. El sistema permite monitorear la presión y la temperatura de los neumáticos desde la comodidad de la cabina.



Manténgase conectado y aumente el tiempo de actividad de la máquina

Maximice el tiempo de actividad de la máquina y reduzca los costos de reparación con el sistema telemático CareTrack. Realice un acompañamiento de su máquina usted mismo o permítanos ocuparnos de ella con ActiveCare, que brinda monitoreo las 24 horas, los 7 días de la semana, y reportes semanales. ActiveCare es parte de un portafolio de servicios que aumentan tiempo de máquina disponible, incluyendo contratos de mantenimiento y reparación, garantías extendidas y más.





DISEÑADO PARA UN MANTENIMIENTO FÁCIL

Mantenga el tiempo de equipo disponible al máximo con una capacidad de servicio mejorada. Las revisiones de rutina diarias se facilitan con los paneles laterales del capó y el conjunto de enfriamiento de fácil acceso, mientras la pasarela circundante ofrece acceso seguro a todos los demás puntos de mantenimiento esenciales.

Mejor, más rápido, más fuerte

Diseño centrado en el operador

- Apertura de puertas con control remoto
- Opción de asientos disponible con cinturón de seguridad de 3 puntos
- Sistema de dirección secundaria
- Control para Dirección Cómoda (CDC), dirección con palanca
- Elección de tres modos hidráulicos
- Función de nivelación de la cuchara
- Espejos retrovisores ajustables, eléctricos y calefaccionados (opcionales)
- Cámara trasera, sistema de detección por radar (opcional)

Load Assist

Conjunto de aplicaciones accesible desde la pantalla Volvo Co-Pilot de 10"

- On-Board Weighing
- Operator Coaching
- Sistema de monitoreo de la presión de los neumáticos (Tire Pressure Monitoring System, TPMS)

Mayor disponibilidad mecánica

- Intervalos de servicio del motor de 1000 horas
- Intervalos de cambio de aceite del eje de 4000 horas (o 18 meses), posible gracias al enfriador de aceite del eje externo con filtración
- Paneles laterales del capó del motor, paquete de enfriamiento de fácil acceso
- Filtros de ventilación
- Cojinetes del muñón del eje trasero, libres de mantenimiento
- Sistema de lubricación automática (opcional)

Servicios Volvo: multiplique sus beneficios

- Informes de eficiencia de consumo de combustible y productividad
- ActiveCare
- Programa de formación de operadores
- Volvo Site Simulation
- Contratos de mantenimiento y reparación
- Repuestos originales Volvo



Más rápido y con un consumo más eficiente de combustible

- Hasta un 10 % más productivo con los nuevos cilindros de elevación/inclinación y mayor presión hidráulica de trabajo
- Eficiencia de combustible hasta un 15 % superior, gracias a OptiShift de tercera generación
- Aumento de la fuerza de tracción hasta un 22 %, según la velocidad de la máquina y la marcha
- Relación de cambio de marcha optimizada
- Control de fuerza de tracción
- Compatible con combustible alternativo hidrobiodiésel

Diseño para trabajos exigentes

- Cojinete superior de la bisagra central reforzado
- Bastidores actualizados para adaptarse a los nuevos ejes y transmisión Volvo
- Ejes de servicio pesado con ejes totalmente flotantes
Reducción de cubo de tipo planetario
- Brazo de elevación de barra en Z con doble sellado en cada pasador
- Amplia variedad de implementos Volvo



Volvo L350H al detalle

Motor

Motor diésel V-ACT con turbocompresor de geometría variable (VGT), de 16 litros, 6 cilindros en línea, con 4 válvulas por cilindro, árbol de levas en cabeza e inyectores de la unidad controlados electrónicamente. El motor tiene camisas de cilindro húmedas reemplazables y guías y asientos de válvula reemplazables. Recirculación de gases de escape (ERG) refrigerados y postratamiento de los gases de escape con silenciador de postratamiento de los gases de escape (EAT), que incluye catalizador de oxidación diésel (DOC), filtro de partículas diésel (DPF), reducción catalítica selectiva (SCR) con sistema de dosificación de urea (UDS) controlado electrónicamente.

El sistema de postratamiento de Stage V incorpora regeneración DPF pasiva con un dispositivo de inyección de hidrocarburos de postratamiento (AH).

Motor	Volvo	D16J
Potencia máxima a	rpm	1 700 - 1 800
ECE R120 neto	kW	397
	hp	540
ISO 9249, SAE J1349 neta	kW	395
	CV	537
Torque máximo a	Rpm	1 400
ECE R120 neto	Nm	2 550
ISO 9249, SAE J1349 neta	Nm	2 547
Rango de funcionamiento económico	Rpm	1 000 - 1 500
Cilindrada	l	16.1

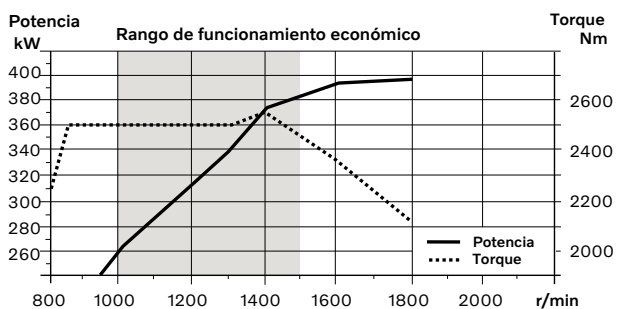

Sistema eléctrico

Sistema de advertencia central:

Sistema eléctrico Contronic con luz de advertencia central y zumbador para las siguientes funciones: - Falla grave del motor, - Baja presión del sistema de dirección, - Advertencia de exceso de velocidad del motor, - Interrupción en la comunicación (error de la computadora); Luz de advertencia central y zumbador con la marcha accionada para las siguientes funciones: - Baja presión del aceite del motor, - Alta temperatura del aceite del motor, - Alta temperatura del aire de carga, - Bajo nivel de refrigerante, - Alta temperatura del refrigerante, - Alta presión del cárter, - Baja presión del aceite de transmisión, - Alta temperatura del aceite de transmisión, - Baja presión de los frenos, - Freno de estacionamiento aplicado, - Falla de la carga de los frenos, - Bajo nivel de aceite hidráulico, - Alta temperatura del aceite hidráulico, - Exceso de velocidad en la marcha accionada, - Alta temperatura del aceite de refrigeración de los frenos en ejes delanteros y traseros.

Voltaje	V	24
Baterías	V	2 x 12
Capacidad de la batería	Ah	2 x 170
Capacidad de arranque en frío, aprox.	A	1 000
Capacidad nominal del alternador	W/A	2 280/80
Potencia del motor de arranque	kW	7

Tren motriz

Convertidor de torque: convertidor de torque de 3 elementos, 1 etapa y 1 fase con función de Bloqueo y estator de rueda libre.

Transmisión: Transmisión servoasistida planetaria con cambio total modulado controlado electrónicamente de 4 marchas hacia adelante y reversa. Servotransmisión automática (APS, por sus siglas en inglés) de Volvo, sistema de cambio de marchas totalmente automático 1-4 y selector de modo con 4 programas de cambio de marchas diferentes, incluido el modo AUTOMÁTICO. También equipada con control de Fuerza de tracción para evitar patinaje de las ruedas y optimizar el llenado de la cuchara.

Ejes: semiejes completamente flotantes con reducciones de cubo tipo planetario doble de servicio pesado. Eje delantero fijo y eje trasero oscilante.

Opcional: Diferenciales de deslizamiento limitado en el eje delantero y trasero

Transmisión	Volvo	HTL 500
Multiplicación del torque, relación de ahogamiento		2.45
Velocidad máxima, marcha adelante/atrás		
1a	Km/h	6.9
2a	Km/h	12.2
3a	Km/h	21.9
4a	Km/h	37.7
Medida con neumáticos		35/65 R33 L4
Eje delantero/eje trasero	Volvo AHW 91/AHW 91	
Oscilación del eje trasero	± °	12
Altura libre inferior en oscilación	mm	550
	°	12

Sistema de dirección

Sistema de dirección: dirección articulada hidrostática sensible a la carga con un sistema de acumuladores y un depósito no presurizado.

Alimentación del sistema: El sistema de dirección tiene alimentación prioritaria de una bomba sensible a la carga de pistones axiales con desplazamiento variable.

CDC: sistema de dirección asistida electrohidráulica dependiente de la velocidad, con respaldo hidrostático de centro cerrado y amortiguación de carrera final.

Cilindros de dirección		2
Diámetro interior del cilindro	mm	110
Diámetro del vástago	mm	70
Carrera	mm	595
Presión de trabajo	MPa	27
Flujo máximo	l/min.	370
Articulación máxima	± °	37

Reabastecimiento de servicio

Accesibilidad de servicio: portezuelas de servicio grandes y fáciles de abrir con cilindros de gas. Rejilla de radiador rebatible. Filtros de fluidos y filtros del respirador de componentes favorecen los intervalos prolongados entre servicios. Un adaptador de ajuste rápido en el tanque hidráulico proporciona un llenado más rápido de aceite hidráulico. Posibilidad de monitorear, registrar, y analizar datos para favorecer la solución de problemas.

Tanque de combustible	l	540
Tanque de DEF/AdBlue®	l	53
Refrigerante del motor	l	73
Depósito de aceite hidráulico	l	365
Aceite de transmisión	l	134
Aceite de motor	l	55
Aceite de eje delantero	l	140
Aceite de eje trasero	l	146

Sistema hidráulico

Suministro del sistema: Dos bombas sensibles a la carga de pistones axiales con desplazamiento variable. La función de dirección siempre tiene prioridad de una de las bombas.

Válvulas: válvula de 2 correderas de doble efecto. Un piloto eléctrico controla la válvula principal.

Función de elevación: la válvula tiene tres posiciones (elevada, sostenida y descendida). La desconexión inductiva/magnética automática de la pluma se puede activar y desactivar y es ajustable a cualquier posición entre el alcance máximo y la altura total de elevación.

Función de basculamiento: la válvula tiene tres funciones: recogida, retención y descarga. El posicionador de cuchara automático inductivo/magnético se puede encender y apagar.

Cilindros: cilindros de doble efecto para todas las funciones.

Filtro: filtrado de paso total por un cartucho de 10 micras (absoluto).

Enfriador de aceite hidráulico: enfriador de aceite refrigerado por aire, montado en el radiador.

Presión de trabajo máxima, bomba 1 para el sistema hidráulico de trabajo	MPa	27
--	-----	----

Flujo	l/min.	343
a	MPa	10

velocidad del motor	Rpm	1 800
---------------------	-----	-------

Máxima presión de trabajo, bomba 2 para sistema hidráulico de trabajo, dirección, freno y piloto	MPa	29
--	-----	----

Flujo	l/min.	400
a	MPa	10

velocidad del motor	Rpm	1 800
---------------------	-----	-------

Presión de trabajo máxima, bomba 3 para freno- y sistema de ventilador de enfriamiento	MPa	26
--	-----	----

Flujo	l/min.	84
a	MPa	10

velocidad del motor	Rpm	1 800
---------------------	-----	-------

Tiempos de ciclo

Elevación	s	7.1
-----------	---	-----

Inclinación	s	1.9
-------------	---	-----

Bajar, vacía	s	4.3
--------------	---	-----

Tiempo total de ciclo	s	13.3
-----------------------	---	------

Tiempo de ciclo de elevación e inclinación con carga según ISO 14397 y SAE J818		
---	--	--

Sistema de brazos de elevación

Sistema de cinemática de barra en Z con altas fuerzas de arranque. Los brazos de elevación son de construcción de una sola placa con un tubo transversal de acero fundido de alta resistencia. La manivela de campana única y el enlace de la cuchara son piezas de fundición nodular.

Cilindros de elevación		2
------------------------	--	---

Diámetro interior del cilindro	mm	190
--------------------------------	----	-----

Diámetro del vástago del pistón	mm	110
---------------------------------	----	-----

Carrera	mm	1 264
---------	----	-------

Cilindro de basculamiento		1
---------------------------	--	---

Diámetro interior del cilindro	mm	250
--------------------------------	----	-----

Diámetro del vástago del pistón	mm	120
---------------------------------	----	-----

Carrera	mm	728
---------	----	-----

Sistema de frenos

Freno de servicio: unidades multidisco completamente hidráulicas de circuito doble con acumuladores de nitrógeno y reguladores automáticos. Frenos de disco húmedos, enfriados por aceite, montados en los extremos de los ejes en cada rueda. El desenganche de la transmisión durante el frenado se puede preseleccionar en Contronic.

Freno de estacionamiento: 3 calibradores (secos) aplicados por muelle y liberados electro-hidráulicamente con un interruptor en el panel. Se aplica automáticamente cuando la llave se gira a apagado.

Freno secundario: sistema de circuito doble de eje a eje. Accionado por el pedal del freno de servicio. Alarma de baja presión. Capacidad de frenado de motor muerto proporcionada por tres acumuladores cargados con nitrógeno.

Estándar: el sistema de frenos cumple con los requerimientos de ISO 3450:1996.

Número de discos de freno por rueda delantera/trasera		10/10
---	--	-------

Acumuladores	l	9 x 1.0
--------------	---	---------

Acumuladores para freno de estacionamiento	l	1 x 1.0
--	---	---------

Cabina

Instrumentos: toda la información importante está situada en una posición central dentro del campo de visión del operador. Pantalla para el sistema de monitoreo Contronic.

Calefactor y desempañador: Calefactor con filtrado del aire exterior, ventilador con función automática y 11 pasos seleccionables manualmente, difusores del desempañador en todas las áreas de ventanillas.

Asiento del operador: asiento con suspensión regulable y cinturón de seguridad retráctil. El asiento está montado sobre un soporte en la pared y piso traseros. El riel del asiento absorbe las fuerzas del cinturón de seguridad retráctil.

Estándar: La cabina se prueba y aprueba de acuerdo a ROPS (ISO 3471, SAE J1040), FOPS (ISO 3449). La cabina cumple con los requisitos conforme a ISO 6055 ("Protección aérea para el operador - Camiones industriales") y SAE J386 ("Sistema de sujeción del operador"). Se utiliza un refrigerante tipo R134a cuando esta máquina está equipada con aire acondicionado. Contiene gases de efecto invernadero fluorados R134a, potencial de calentamiento global 1430 t CO₂-eq

Salida de emergencia: Use el martillo de emergencia para romper la ventanilla

Ventilación	m ³ /min	9
-------------	---------------------	---

Capacidad de calefacción	kW	16
--------------------------	----	----

Aire acondicionado	kW	8
--------------------	----	---

Nivel de sonido

Nivel de presión de sonido en la cabina, conforme a ISO 6396/SAE J2105, con la velocidad del ventilador en posición 3

L _{pA}	dB	72
-----------------	----	----

Nivel de sonido externo de acuerdo con ISO 6395/SAE J2104 y la Directiva UE de ruido 2000/14/CE

L _{WA}	dB	111
-----------------	----	-----

Especificaciones

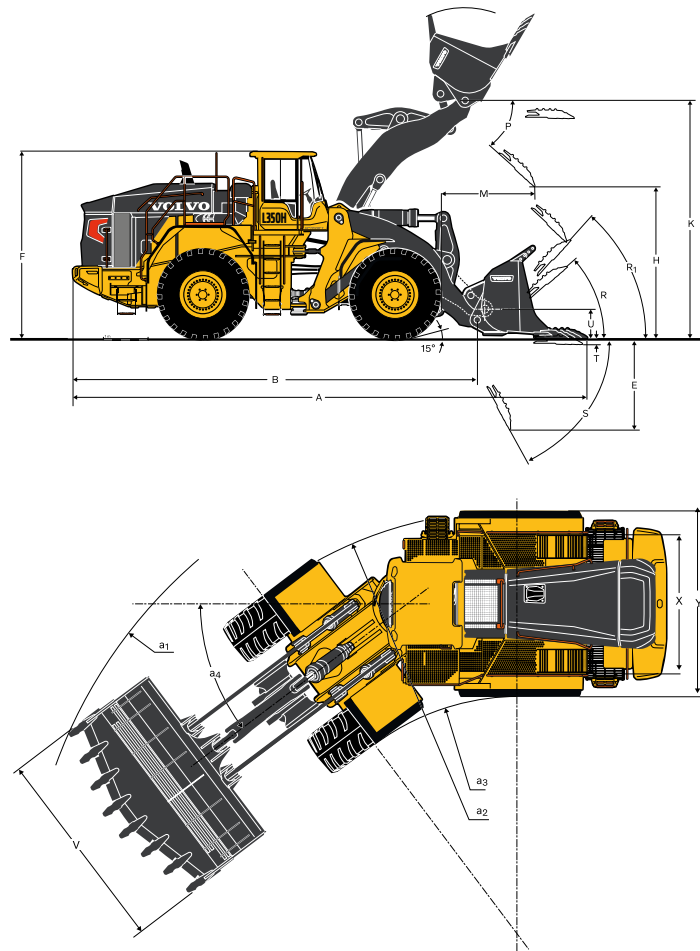

Neumáticos: 875/65 R33 Goodyear RL-5K*** L5

		Pluma estándar	Pluma larga
B	mm	9 130	9 560
C	mm	4 300	4 300
D	mm	550	550
F	mm	4 180	4 180
F ₁	mm	4 000	4 000
F ₂	mm	3 460	3 460
G	mm	2 135	2 134
J	mm	4 920	5 390
K	mm	5 340	5 810
O	°	60	58
P _{máx.}	°	46	45
R	°	44	45
R ₁ *	°	48	50
S	°	66	72
T	mm	130	130
U	mm	620	750
X	mm	3 200	3 200
Y	mm	4 100	4 100
Z	mm	4 470	4 890
a ₁	mm	8 480	8 480
a ₁	mm	4 380	4 380
a ₁	±°	37	37

*Posición de transporte SAE

En donde sea aplicable, las especificaciones y dimensiones son de acuerdo con ISO 7131, SAE J732, ISO 7546, SAE J742, ISO 14397, SAE J818.

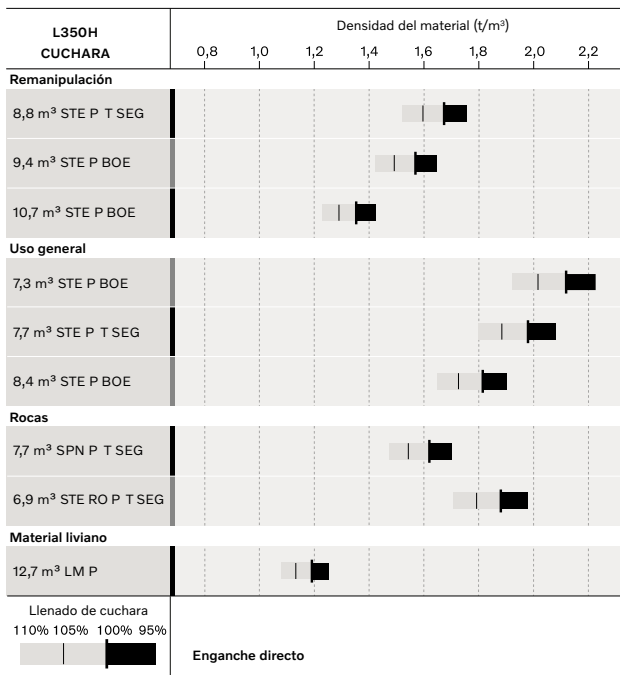

Como leer el factor de llenado

Tabla de selección de cucharas

El volumen manejado varía con el llenado de la cuchara y suele ser mayor que el indicado en el volumen ISO/SAE de la cuchara. La tabla muestra la selección óptima de cuchara con relación a la densidad de material.

Material	Llenado de cuchara, %	Densidad del material, t/m ³
Tierra	110-115	1.4-1.6
Arcilla	110-120	1.4-1.6
Arena	100-110	1.6-1.9
Grava	100-110	1.7-1.9
Roca	75-100	1.5-1.9









El tamaño de las cucharas para roca está optimizado para una penetración óptima y capacidad de llenado más que para la densidad del material.

Datos suplementarios de funcionamiento

	Anchura sobre ruedas	Separación del suelo	Peso operativo	Carga estática de inclinación, giro completo	
				Pluma estándar	Pluma larga
				kg	kg
35/65 R33 Michelin XMine D2** L5	+20	-20	-220	-220	-200
35/65 R33 Bridgestone VSDL IDU** L5	-20	-10	-240	-220	-200
35/65 R33 Bridgestone VSNT** L4	0	-20	-800	-520	-470
36/65 R33 Michelin XTXL*** L4	0	-40	-1350	-880	-790

Especificaciones

L350H

Pluma estándar		Remanipulación ¹			Uso general ²			Rocas ²		Material liviano ³
										
		8.8 m ³ STE P BOE	9.4 m ³ STE P BOE	10.7 m ³ STE P BOE	7.3 m ³ STE P BOE	7.7 m ³ STE P T SEG	8.4 m ³ STE P BOE	6.9 m ³ STE P T SEG	7.7 m ³ SPN P T SEG	12.7 m ³ LM P
Volumen colmada ISO/SAE	m ³	8.8	9.4	10.7	7.3	7.7	8.4	6.9	7.7	12.7
Volumen a 110 % de factor de llenado	m ³	9.7	10.3	11.8	8.0	8.5	9.2	7.6	8.5	14.0
Carga estática de inclinación, máquina recta	kg	43 120	42 810	42 180	39 640	38 970	39 090	39 210	37 840	37 500
Carga estática de inclinación a 35°. Giro	kg	38 280	37 990	37 370	35 350	34 690	34 820	34 930	33 580	33 290
Carga estática de vuelco totalmente articulada	kg	37 720	37 440	36 830	34 860	34 200	34 340	34 440	33 100	32 820
Fuerza de arranque	kN	404	390	363	464	448	429	465	353	388
A Longitud general	mm	11 100	11 180	11 330	10 840	11 270	10 980	11 200	11 740	11 170
E Profundidad de excavación, descarga máxima (S)	mm	1 710	1 770	1 910	1 470	1 840	1 590	1 790	2 260	1 780
H ⁴ Altura libre de descarga	mm	3 690	3 640	3 530	3 880	3 590	3 780	3 630	3 270	3 630
L Altura operativa general	mm	7 300	7 380	7 540	7 120	7 180	7 290	7 310	7 410	7 670
M ⁴ Alcance de descarga	mm	1 830	1 880	1 980	1 650	1 930	1 750	1 880	2 280	1 890
N ⁴ Alcance a 45 grados de descarga, pos. G	mm	2 700	2 740	2 810	2 580	2 770	2 650	2 740	3 010	2 700
V Ancho del cucharón	mm	3 970	3 970	3 970	3 970	3 970	3 970	3 970	4 110	4 500
a ₁ Círculo de separación exterior (diámetro)	mm	18 350	18 390	18 480	18 210	18 450	18 290	18 400	18 830	18 860
Peso operativo sin carga	kg	53 220	53 370	53 690	51 060	51 500	51 350	51 420	52 190	51 420

¹ Calculado con neumáticos 875/65 R33 Bridgestone VSNT** L4 y contrapeso de remanipulación.

² Calculado con neumáticos 875/65 R33 Goodyear RL-5K*** L5.









³ Calculado con neumáticos 875/65 R33 Bridgestone VSNT** L4.

⁴ Medido hasta la punta de los dientes de la cuchara o el filo atornillado. Altura de vertido al borde de la cuchara.

Nota. Esto sólo aplica a aditamentos genuinos Volvo. Medida a un ángulo de descarga de 45°. (Cucharas con cuchilla en V en 42°.)



L350H

Pluma larga		Remanipulación ¹			Uso general ²			Rock ²		Material liviano ¹
										
		8.8 m ³ STE P BOE	9.4 m ³ STE P BOE	10.7 m ³ STE P BOE	7.3 m ³ STE P BOE	7.7 m ³ STE P T SEG	8.4 m ³ STE P BOE	6.9 m ³ STE P T SEG	7.7 m ³ SPN P T SEG	12.7 m ³ LM P
Volumen colmada ISO/SAE	m ³	8.8	9.4	10.7	7.3	7.7	8.4	6.9	7.7	12.7
Volumen a 110 % de factor de llenado	m ³	9.7	10.3	11.8	8.0	8.5	9.2	7.6	8.5	14.0
Carga estática de inclinación, máquina recta	kg	35 500	35 230	34 670	37 290	36 650	36 790	36 870	35 580	35 290
Carga estática de inclinación a 35°. Giro	kg	31 410	31 150	30 610	33 130	32 490	32 640	32 710	31 450	31 200
Carga estática de vuelco totalmente articulada	kg	30 940	30 690	30 150	32 660	32 020	32 170	32 240	30 980	30 740
Fuerza de arranque	kN	367	354	330	421	407	390	422	321	352
A Longitud general	mm	11 520	11 600	11 750	11 250	11 680	11 400	11 620	12 150	11 590
E Profundidad de excavación, descarga máxima (S)	mm	1 780	1 840	1 980	1 530	1 910	1 650	1 850	2 350	1 850
H ³ Altura libre de descarga	mm	4 160	4 110	4 000	4 350	4 060	4 250	4 100	3 750	4 120
L Altura operativa general	mm	7 770	7 850	8 010	7 590	7 650	7 760	7 780	7 880	8 140
m ³ Alcance de descarga	mm	1 830	1 880	1 990	1 660	1 940	1 760	1 890	2 290	1 920
N ³ Alcance a 45 grados de descarga, pos. G	mm	3 060	3 090	3 160	2 930	3 130	3 000	3 100	3 380	3 050
V Ancho del cucharón	mm	3 970	3 970	3 970	3 970	3 970	3 970	3 970	4 110	4 500
a ₁ Círculo de separación exterior (diámetro)	mm	18 690	18 740	18 830	18 550	18 790	18 630	18 750	19 190	19 200
Peso operativo sin carga	kg	52 430	52 580	52 900	52 690	53 130	52 980	53 050	53 820	53 060

¹ Calculado con neumáticos 875/65 R33 Bridgestone VSNT** L4 y contrapeso de pluma larga.

² Calculado con neumáticos 875/65 R33 Goodyear RL-5K*** L5 y contrapeso de pluma larga.

³ Medido hasta la punta de los dientes de la cuchara o el filo atornillado. Altura de vertido al borde de la cuchara.

Nota. Esto sólo aplica a aditamentos genuinos Volvo. Medida a un ángulo de descarga de 45°. (Cucharas con cuchilla en V en 42°.)



Equipamiento

EQUIPAMIENTO ESTÁNDAR

Motor

Purificación de aire en tres etapas: pre-purificador, filtro primario y filtro secundario

Mirilla de nivel de refrigerante

Pre calentamiento del aire de admisión

Prefiltro de combustible con separador de agua

Filtro de combustible

Separador de aceite de la ventilación del cárter

Tren motriz

Cambio automático de marchas (APS) con desenganche de transmisión controlado por el operador durante el frenado y selector de modo con modo AUTOMÁTICO

Cambios completamente automáticos, 1-4

Cambio de marchas controlado por modulación de ancho de pulso (PWM)

Convertidor de torque con Bloqueo

Cambios automáticos con bloqueo, 2-4 (selector de marchas en 4), 2 (selector de marchas en 2) y 1 (selector de marchas en 1)

Interruptor de avance y reversa por medio de la consola de palanca hidráulica

Control de fuerza de tracción

Refrigerador de aceite de los ejes

Mirilla de control del nivel de aceite de transmisión

Sistema eléctrico

24V, preparación eléctrica para accesorios opcionales

Alternador 24V/ 80A

Interruptor de desconexión de la batería con llave extraíble

Indicador de combustible

Contador horario

Claxon eléctrico

Grupo de instrumentos

Nivel de combustible

Temperatura de la transmisión

Temperatura del refrigerante

Iluminación de los instrumentos

Iluminación:

- Faros delanteros gemelos de halógeno con luces altas y bajas

- Luces de estacionamiento

- Luces dobles de freno y traseras

- Luces direccionales con función de luz intermitente de advertencia

- Luz de trabajo, frontal en cabina, 2 lámparas de halógeno, estándar

- Luz de trabajo, trasera en rejilla, 4 lámparas de halógeno, estándar

EQUIPAMIENTO ESTÁNDAR

Sistema de supervisión Contronic

Supervisión y registro de datos de máquina

Pantalla de Contronic

Consumo de combustible

Temperatura ambiente

Reloj

Prueba de los frenos

Función de prueba de luces de indicación y advertencia

Luces de indicación y advertencia:

Carga de batería

Freno de estacionamiento

Mensajes de advertencia e información:

- Temperatura del refrigerante de motor

- Temperatura del aire de carga

- Temperatura del aceite de motor

- Presión del aceite de motor

- Temperatura del aceite de transmisión

- Presión del aceite de transmisión

- Temperatura del aceite hidráulico

- Presión de los frenos

- Freno de estacionamiento aplicado

- Freno de estacionamiento NO aplicado

- Carga de frenos

- Sobrevelocidad en cambio de dirección

- Temperatura del aceite del eje

- Presión de la dirección

- Presión del cárter

Advertencias de niveles:

- Bajo nivel de combustible

- Nivel del aceite de motor

- Nivel del refrigerante de motor

- Nivel del aceite de transmisión

- Nivel del aceite hidráulico

- Nivel del fluido del lavaparabrisas

Reducción del torque de motor en caso de indicación de falla:

- Alta temperatura del refrigerante de motor

- Alta temperatura del aceite de motor

- Baja presión del aceite de motor

- Alta presión del cárter

- Alta temperatura del aire de carga

Reducción del motor a marcha en vacío en caso indicación de falla:

- Alta temperatura del aceite de transmisión

- Deslizamiento en embragues de transmisión

Teclado, luz de fondo

Bloqueo de arranque con marcha engranada

EQUIPAMIENTO ESTÁNDAR

Sistema hidráulico

Válvula principal de doble efecto y 2 correderas con pilotos eléctricos

Bombas de pistones axiales con cilindrada variable (3) para:

Sistema de dirección, sistema hidráulico de trabajo

Dirección secundaria con función de prueba automática

Sistema hidráulico de trabajo, frenos

Ventilador de enfriamiento, frenos

Control servoasistido eléctrico-hidráulico

Seguro de nivel eléctrico

Detención de elevación de los brazos, automática, ajustable desde la cabina

Retorno a excavación, automático, ajustable desde la cabina

Posicionador de cuchara, automático, ajustable desde la cabina

Cilindros hidráulicos de doble efecto con amortiguación de extremo

Mirilla de control del nivel de aceite hidráulico

Enfriador de aceite hidráulico

Sistema de frenos

Frenos de disco enfriados por circulación de aceite húmedo en las cuatro ruedas

Doble circuito de freno

Dobles pedales de freno

Sistema de freno secundario

Freno de estacionamiento, eléctrico-hidráulico

Indicadores de desgaste de los frenos

Cabina

ROPS (ISO 3471), FOPS (ISO 3449)

Revestimiento interior acústico

Encendedor, tomacorriente de 24 V

Puerta con cerradura

Calefacción de la cabina con toma de aire exterior y desempañador

Entrada de aire fresco con dos filtros

Control automático del clima (ACC)

Tapete

Luz interior

Espejo retrovisor, interior

Retrovisores exteriores dobles

Ventanilla corrediza, lado derecho

Cristales de seguridad entintados

Consola de palanca ajustable montada en el asiento, sistema hidráulico de trabajo

Volante ajustable

Compartimento para guardar objetos

Bolsillo para documentos

Protector solar

Portavasos

Parabrisas delantero y trasero

Limpiaparabrisas delantero y trasero

Función de intervalos de los limpiaparabrisas delantero y trasero

EQUIPAMIENTO ESTÁNDAR

Plataformas de servicio con superficies antideslizantes en guardafangos delantero y trasero

Dirección de palanca (CDC)

Abridor de puertas remoto

Servicio y mantenimiento

Drenado y llenado remoto del aceite de motor

Drenado y llenado remoto del aceite de transmisión

Puntos de lubricación agrupados, accesibles desde el suelo

Conexiones de revisión de presión: transmisión e hidráulica, conexión rápida, agrupadas en la consola para facilitar el acceso

Llenado de aceite hidráulico de ajuste rápido

Caja de herramientas, con cerradura

Juego de llaves para tuercas de rueda

Equipamiento exterior

Guardafangos, delanteros con extensiones de hule

Fijaciones de la cabina con amortiguación viscosa

Cojines del motor y la caja de cambios de hule

Argollas de izamiento

Paneles laterales fáciles de abrir con puntales de gas

Bastidor, bloqueo de la articulación

Protección antivandalismo preparada para:

- Baterías

- Compartimento del motor

- Radiador

Argollas de amarre

Argollas de recuperación

Enganche para remolque

Equipamiento

EQUIPAMIENTO OPCIONAL

Motor

Pre-depurador de aire, tipo baño de aceite
Pre-depurador de aire, tipo ciclónico
Paquete de enfriamiento: Radiador y enfriador de aire de carga, protegido contra la corrosión
Calefactor del bloque de motor, 230 V
Calefactor del bloque de motor, 120 V, EE UU
Parada automática del motor
Sistema de freno de motor Volvo (VEB)
Acelerador manual
Colador de llenado de combustible
Sistema de combustible de llenado rápido
Calentador de combustible
Ventilador de refrigeración reversible
Velocidad máx. del ventilador, clima cálido

Tren motriz

Patinaje limitado, eje delantero y trasero
Deslizamiento limitado, eje trasero
Calentador del aceite de transmisión
Limitador de velocidad, 20 km/h
Limitador de velocidad, 30 km/h

Sistema eléctrico

Luces de circulación:
Calentador de cabina, tomacorriente de 240V
Lámpara de advertencia LED
Lámpara de advertencia LED automática
Paquete LED económico
Paquete LED especial
Paquete LED de potencia
Luces de trabajo LED, implementos
Paquete de luces halógenas económico
Paquete de luces halógenas especial
Luces de trabajo halógenas, accesorios
Lámpara de advertencia (destellador), LED
Luz de advertencia de reversa, Estrobo
Alarma de retroceso, sonora, multifrecuencia (ruido de fondo)
Avisador de marcha atrás, audible
Indicador de cinturón de seguridad, externo
Conector de arranque con cables, tipo ISO
Parada de emergencia
Unidad de distribución eléctrica 24 voltios
Alternador 120 amperios, servicio pesado
Dispositivo antirrobo
Altura máxima de pluma
Interfaz Can Bus
Parada retardada del motor
Co pilot disponible
Cámara de visión trasera en Co pilot
Pesaje a bordo
Sistema de monitoreo de la presión de los neumáticos (Tire Pressure Monitoring System, TPMS)
Mapa conectado

EQUIPAMIENTO OPCIONAL

Sistema hidráulico

Sistema de suspensión de brazos con función de elevación de efecto simple
Juego ártico, mangueras piloto, acumuladores de freno y aceite hidráulico
2 funciones hidráulicas, control de palanca única
3 funciones hidráulicas, control de palanca única
3a función electro-hidráulica
3a función electro-hidráulica para pluma larga
Portaimplementos hidráulico
Bloqueo separado de implemento
Fluido hidráulico biodegradable
Fluido hidráulico resistente al fuego
Fluido hidráulico para clima caliente
Aceite mineral para clima frío

Cabina

Radio con Bluetooth/USB/AUX
Radio DAB
Juego de instalación de radio, incl. salida de 11 A 12 V, lado izquierdo
Juego de instalación de radio, incl. salida de 11 A 12 V, lado derecho
Cámara retrovisora con monitor en color
Cámara delantera, a color
Espejos retrovisores, ajustables eléctricamente y calentados
Filtro de protección contra polvo de asbesto
Filtro de carbono
Panel de control de clima automático, con escala Fahrenheit
Soporte para lonchera
Llave universal UE
Llave universal EE UU
Perilla del volante
Persiana, ventanilla trasera
Persiana, ventanillas laterales
Temporizador, calefacción de la cabina
Ventanilla corrediza, puerta
Asiento del operador, Suspensión de aire Volvo, servicio pesado, respaldo alto, calefacción, para CDC
Alarma de freno de estacionamiento, sonora para asientos de suspensión de aire
Asiento del operador, Comodidad premium
Asiento del conductor, Premium Comfort ISRI, cinturón de seguridad de 3 puntos
Asiento del operador (asiento estándar con suspensión de aire), cinturón de seguridad de 3 puntos y CDC
Cenicero
Anclaje para el manual del operador
Espejo de vista delantera

Servicio y mantenimiento

Juego de herramientas
Sistema de lubricación automática
Sistema de lubricación automática para pluma larga
Bomba de llenado para sistema de lubricación automática
Válvula de muestreo de aceite

EQUIPAMIENTO OPCIONAL

Equipo de protección

Guardas para faros delanteros
Cubierta de seguridad de las luces traseras, servicio pesado
Cubierta de seguridad para las luces traseras, servicio pesado
Cubierta de seguridad para luces de trabajo traseras
Rejilla del radiador cubierta de seguridad
Techo de la cabina, trabajo pesado
Ventanas, guardas laterales y traseras
Guarda para el parabrisas
Protección inferior, delantera
Chapa de protección inferior, parte trasera
Extintor de incendios
Ménsula para el extinguidor

Equipamiento exterior

Pluma larga
Sistema de extinción de incendios

Otros equipos

Contrapeso, remanipulación
Contrapeso, señal pintada, escudos
Versión de maderero
Juego de manipulador de bloques
Juego de manipulador de bloques, servicio pesado
Marca CE
Calcomanías, EE UU
Calcomanía de sonido, UE
Juego de limpiador, con pistola de aire comprimido (Etapa V)
Etiquetas reflejantes (tiras) contorno de la máquina Cabina
Opción para máquinas sin dinitrol
CareTrack

EQUIPAMIENTO OPCIONAL

Neumáticos y rines

35/65 R33 (875/65 R33):
- L4
- L5
Rines, 33-28.00/3,5:
- Cinco piezas, servicio pesado

Implementos

Cucharas (de enganche directo):
- Roca, lámina recta
- Roca, punta de horquilla
- Roca, descarga lateral, punta de horquilla
- Propósito general, lámina recta
Cuchara de remanipulación, lámina recta
- Material liviano, lámina recta
Partes de desgaste:
- Adaptadores para dientes, soldados
- Dentado
- Segmentos, atornillados
- Protectores de bordes, atornillados (reversibles)
Equipo para manipulación de bloques (de enganche rápido)
- Cuchara para roca, punta de horquilla
- Horquilla para piedras
- Diente de martillo
- Rastrillo

SELECCIÓN DE EQUIPOS OPCIONALES VOLVO

Sistema de suspensión de pluma, marcha o velocidad seleccionada



Diferenciales de deslizamiento limitado



Pluma larga



Sistema de extinción de incendios



Sistema de combustible de llenado rápido



SISTEMA DE DETECCIÓN POR RADAR



No todos los productos están disponibles en todos los mercados. Bajo nuestra política de mejoras continuas, nos reservamos el derecho de cambiar las especificaciones y diseño sin previo aviso. Las ilustraciones no muestran necesariamente la versión estándar de la máquina.

V O L V O