

V O L V O



Volvo Tekerlekli Ykleyiciler 24,1-33,1 t 304-380 hp

**L150H, L180H, L220H**

Volvo Construction Equipment



## Daha akıllı, daha güçlü ve daha hızlı

Tıpkı önceki seriler gibi çarpıcı bir tasarıma sahip olan ve en son yenilikçi teknolojilerle güncellenen yeni H serisi L110 ve L120 makineler, çok daha yüksek bir üretkenlik ve yakıt verimliliği elde edilmesini sağlar. Çeşitli uygulamaların üstesinden gelmeye hazır olun, Volvo tekerlekli yükleyicinizden beklediğiniz güvenilirlikten ve kaliteden daha fazlasını elde edin.

1954

Paralel kaldırma kolu sistemine ve hızlı bağlantılı ataşman braketine sahip dünyanın ilk tekerlekli yükleyicisi – H-10

1973

Doğrudan enjeksiyonlu turbo motora sahip ilk tekerlekli yükleyici — Volvo BM 1641

Volvo, iş makinelerinde dünyanın ilk gerçekten düşük emisyonlu dizel motorlarını tanıttı (1974)

1981

Volvo, dünyanın ilk otomatik vites sistemini (Automatic Power Shift) ve yük algılayıcı hidrolik teknolojisini tanıttı

1988

Konfor Sürüş Kontrolü





## İlerleme, DNA'mızın bir parçası

İlk tekerlekli yükleyiciyi tanıttığımız günden beri, Volvo yarım yüzyıldan uzun zamandır konseptini geliştirmeye devam ediyor. Yıllar boyunca, makinelerimizde büyük değişiklikler kat ettik, müşterileri eşsiz üretkenlik ve verimlilikle buluşturduk.

## Uzun yolda sizinle

Üretimde güvenilir ortağınız olarak Volvo, iş için en iyi ekipmanlarla size destek olmaya hazır. Makinenizin performansını artırmak için tasarlanmış kapsamlı bir ataşman portföyü ve kazancınızı artıracak çeşitli hizmetlerle, ihtiyaçlarınıza en uygun paketi hazırlamanıza yardım edeceğiz.

1990

Bom süspansiyon sistemi

Volvo patentli Torque Parallel bağlantı (1991)

2009

Volvo, ataşman braketleri için standardı belirledi (ISO 23727)

2010

OptiShift  
CareTrack

2016

Ödüllü Volvo Co-Pilot tarafından Yük Asistanı

2017

Yeni nesil OptiShift

# Daha akıllı çalışma

Verimlilik için hazırlanan yenilikçi L150H, L180H ve L220H yükleyiciler, ikinci nesil OptiShift de dahil olmak üzere en yeni Volvo teknolojisini, güç ve yükseltilmiş özelliklerle birleştirerek G serisinden %15 daha iyi yakıt verimliliği sağlar.

## %15'e kadar daha fazla yakıt verimi

Daha az yakıtla daha fazla iş yapan H serisi makine, G serisine oranla %15 daha fazla yakıt verimliliği sunar. Bu artışa güçlü motor, ikinci nesil OptiShift, ataşman optimizasyonu ve sürtünme kayıplarını ortadan kaldıran yeni kuru P-Fren katkı yapmaktadır.



## Reverse By Braking (Frenle Geri Dönüş, RBB)

Volvo patentli Reverse By Braking (Frenle Geri Dönüş, RBB) ile makine bileşenlerinizin ömrünü uzatın ve operatör konforunu artırın. Frenleme fonksiyonu, operatörün motor devrini düşürerek ve servis frenlerini otomatik olarak uygulayarak yön değiştirmesini istediğinde makineyi yavaşlatır, böylece güç aktarma organları üzerindeki stres azaltılır.



## Güç yukarı, yakıt aşağı

Kısa döngü süreleri ve yüksek yakıt verimi için H serisi tekerlekli yükleyiciler, en son emisyon düzenlemeleri ile uyumlu ve G serisinden daha fazla güç ve tork üreten güçlü bir Volvo motoru ile donatılmıştır.



## Eko pedal

Eko pedal ile makinенizin yıpranmasını geciktirin ve yakıt verimliliğini geliştirin. Eşsiz Volvo tasarımıyla eko pedal, gaz pedalının aşırı kullanımına karşı mekanik bir geri itme kuvveti uygulayarak ekonomik çalışmayı teşvik eder.







# YENI NESİL OPTISHIFT

Geliştirilmiş çevrim süreleri ve azaltılmış yakıt tüketimi için, yeni nesil OptiShift ile makinenizin kilitleme devreye alımını özelleştirin. Geliştirilmiş teknoloji, Frenle Geri Dönüş fonksiyonunu ve yeni tork konvertörünü kilitleme ile entegre ederek motor ve şanzıman arasında bir doğrudan tahrik oluşturuyor.

# Harekete hazır

Etkili bir çalışma için tasarlanmış olan L150H, L180H ve L220H, yeni şanzıman ve gelişmiş teknoloji ile donatılmıştır; bu da G serine oranla %10 daha iyi verimlilik sağlar.

## Üretkenliğinizi %10'a kadar artırın

Üstün denge ve verimlilik için, H serisi tekerlekli yükleyiciler motor ve akslarla uyum içinde çalışan yeni bir şanzıman ile yükseltilmiştir. Yeni konvertör düşük devirlerde daha iyi performans sağlayan arttırılmış tork çıkışı sağlar. Daha hızlı ivmelenme ve pürüzsüz çalışma için, vitesler arasındaki adımlar azaltıldı.



## Hızlı döngü süreleri

Ataşmanların duyarlılığını artırmak ve bom kaldırma ve indirme hızını yükseltmek için tasarlanmış yeni nesil yüke duyarlı hidrolik sistemi sayesinde daha kısa döngü süreleri elde edin.



## Konforlu üretkenlik

Makinenizi özelleştirin ve tek veya çok kol seçeneği ile hidrolik fonksiyonlarını hassas bir şekilde kontrol edin. Her operasyondan en fazlasını elde etmek için, tercih ettiğiniz duyarlılığa göre üç hidrolik modu arasından seçim yapın.



## Kepçe seviye dengeleme fonksiyonu

Yeni kepçe seviye dengeleme fonksiyonu ile üretkenliğinizi bir sonraki seviyeye çıkarın. Hem boşaltma hem bükme konumlarında kepçeyi otomatik olarak dengeleyin ve operatör performansını artırın.





# Yük Asistanı

10" kabin içi ekran Volvo Co-Pilot ile birleşik çalışan Load Assist ile yükleme çevrimlerinizi optimize edin. Çeşitli akıllı uygulamalara erişerek işlemlerinizin verimliliğini artırın. Yüklendiğinde arka görüş kamerası ve radar algılama sistemi artık Volvo Co-Pilot ekranına entegredir.

## Araç Üstü Tartma

Bırakın kovanın yüküne ilişkin gerçek zamanlı bilgi sağlayan Araç Üstü Tartım ile fazla yükleme, az yükleme, yeniden tartma ve bekleme sürelerini geçmişte kalsın. Üstelik, yeni Basit Mod ile Araç Üstü Tartımın avantajlarından yararlanmaya başlamak hiç bu kadar kolay olmamıştı.



## Operator Coaching

Operator Coaching, operatörlerin Volvo makinenin tam potansiyelini kullandığından emin olmak için kullanılır. Kullanımı kolay uygulama operatörlere gerçek zamanlı rehberlik sağlayarak, eylemlerinin makine üretkenliğini ve verimliliğini nasıl etkilediğini anlamalarına yardımcı olur ve aynı zamanda tekniklerindeki iyileştirme veya değişiklik alanlarını belirler.



## Lastik Basıncı İzleme Sistemi

Lastik basıncı izleme uygulamasıyla, lastiklerinizin durumunu kabinden ayrılmadan kontrol edebilirsiniz. Lastik basıncı ve sıcaklığı ile ilgili gerçek zamanlı bilgiler sunan sistem, makine muayeneleri sırasında zaman kazandırır ve lastik ömrünü uzatabilir.



## Map

Operatörlerin şantiyedeki trafiği gerçek zamanlı olarak takip etmesine imkan tanıyan akıllı Map (harita) uygulamasıyla daha doğru makine konum bilgileri alın. Bu uygulama yalnızca operatörlerin çalıştıkları şantiyede daha iyi seyir yolları belirleyebilmesini sağlamakla kalmaz, sürüş tutumlarını trafik koşullarına göre önerkin olarak uyarlamasını da mümkün kılar.



# Tam yüklü

Bir dizi amaca uygun ataşman ile Volvo tekerlekli yükleyicinizden en iyi şekilde yararlanın. Bağlantı kolu geometrisi, kopma ve kaldırma kuvveti de dahil olmak üzere, makinenizin parametrelerine boyut ve tasarım ile ideal bir şekilde eşleşen ataşmanlarla birlikte sağlam ve güvenilir bir ünite oluşturun. Doğru ataşmana sahip değilsek, Volvo özel gerekliliğine uygun özel bir tane üretebilir.

## Yeniden işleme

Yeni Volvo Yeniden İşleme kepçeleri ile üretkenliğinizi %5'e varan oranda artırın. Yeni içbükey yan duvarlar ve daha iyi bir dökülme koruması, yeniden tasarlanmış kepçelerin doldurulmasını kolaylaştırır ve dökülmeyi azaltır. Dökülmeyi önlemek ve şokları sönmölemek için, vites veya hız seçimine bağlı olarak otomatik olarak devreye giren Bom Süspansiyon Sistemini seçin.



## Tomruk işleme

Yüksek kaldırma kuvveti ve eğme kuvveti için tasarlanmış ve tomruk işleme uygulamalarında maksimum stabilite sunan çeşitli genel amaçlı pençeler, sıralama pençeleri ve boşaltma pençeleri arasından seçim yapın.



## Cüruf işleme

Sizi ve makinenizi korumak ve sıcak cüruf işleme uygulamalarında dayanıklı performans elde etmek için, Volvo çeşitli özel tasarım makine seçenekleri ve ataşmanları sunar.



## Blok taşıma

Blok taşıma uygulamalarında yüksek kaldırma kuvveti ve maksimum stabilite için, blok çatalları, kırıcı dişleri ve tırmık gibi çeşitli sağlam Volvo ataşmanları arasından seçim yapın.







*“27 tonluk blokların taş ocağı zemininden yükleme alanına taşınması L220H ile hiç sorun değil.”*

**Giuseppe Sanna, Üretim Müdürü,**  
MARMİ DAINO REAL, İtalya



# PARALEL TORKLU BAĞLANTI

Zorlu uygulamalarda güç için, Volvo'nun eşsiz Torque Paralel (TP) bağlantısı tüm kaldırma aralığı boyunca yüksek koparma torku ve üstün paralel hareket sağlar. Bağlantı yükleme ve taşıma sırasında stabilite sunar ve kepçelerin kolayca doldurulmalarını sağlar. Uzun vadeli performans için yapılmış olan taşıma kolu, her bir uçta çift mühre sahiptir.

# Güçlü ve akıllı makineler

## Operatör düşünülerek imal edilmiştir

- Ayarlanabilir koltuk
- Üç hidrolik modu seçeneği
- Konfor Sürüş Kontrolü (opsiyonel)
- Radar algılama sistemi (opsiyonel)
- Uzaktan kapı açma sistemi (opsiyonel)
- Çarpışma Etkisi Azaltma Sistemi (opsiyonel)

## %15'e varan oranda daha iyi yakıt verimi

- Tekerlek çekiş kontrolü
- Yeni nesil OptiShift
- Frenle Geri Dönüş
- Eko pedal
- Kuru park freni





## Üretkenliğinizi %10'a varan oranda artırın

- Yeni yüke duyarlı hidrolik sistemi
- Yeni şanzıman ve dişli oranı
- Kepçe seviye dengeleme fonksiyonu
- Volvo Co-Pilot gücüyle Load Assist (Yük Asistanı)
- Tek veya çok kol seçeneği

## Çalışma zamanınızı artırın

- 1000 saat motor yağı değişim aralığı
- Yeni nipel sayesinde daha hızlı hidrolik yağı doldurma
- Eğilebilir kabin, elektronik kumandalı motor kaputu
- Fren aşınma göstergeleri
- Dışa monte frenler
- Değiştirilebilir havalandırıcı filtreleri

## Tam yüklü

- Eşsiz Paralel Torklu bağlantı
- Blok taşıma
- Cüruf işleme
- Tomruk işleme
- Yeniden işleme — %5'e kadar daha fazla üretkenlik

## Sizi desteklemek için buradayız

- Orijinal Volvo Parçaları
- Operatör eğitimi
- ActiveCare



# Operatör düşünülerek imal edildi

Müşteri ile birlikte, müşteri için yapılan L150H, L180H ve L220H, işletim deneyiminizi geliştirecek bir çok özellik sunar. Verimliliği arttırmak için, Volvo kabin tercihlerinize göre özelleştirilebilir.

## Görüş

Görülebirliliği arttırmak için H serisi tekerlek yükleyicileri bir geri görüş kamerası ile donatılabilir. Kamera ile birlikte çalışan radar algılama sistemi ile optimize edilen sistem, gözden kaçabilecek yaklaşan engellere karşı operatöre görsel ve sesli uyarılar verir. Operatörler ve bakım personeli için çıkıntı olarak düşünülecek şekilde makine üzerine turuncu küpeşterler ve basamaklar yerleştirilmiştir.



## Konfor Sürüş Kontrolü

Operatör yorgunluğunu azaltmak ve üretkenliği arttırmak için, makinenize opsiyonel olarak Konfor Sürüş Kontrolü entegre edilebilir. Akıllı fonksiyon, makineyi küçük bir kol ile yönlendirme olanağı sunarak özellikle hızlı kamyon yükleme işlemlerinde etkilidir.



## Operatör eğitimi

Tekerlekli yükleyicinizi en etkili şekilde nasıl kullanacağınıza öğrenerek verimliliği artırın ve yakıt tüketimini azaltın. Volvo, sektördeki en iyi uygulamaları kapsayan bir operatör eğitimi sunar.



## Çarpışma Etkisi Azaltma Sistemi

Çarpışma Etkisi Azaltma Sistemi, Volvo Tekerlekli Yükleyicileri'nin güvenli şekilde çalışmasını desteklemek için geliştirilmiştir. İsteğe bağlı sistem, geri viteste çalışırken makine bir engelle yaklaştığında frenleri otomatik olarak uygulayarak operatörlere destek olur. Böylece çarpışma riskinin veya sonuçlarının azaltılmasına ve şantiye güvenliğinin artırılmasına katkı sağlar.







*"Bu makineleri tercih ettiğimiz için çok memnunuz."*

**Wayne Flew, Operatör,**  
Albion Stone (İngiltere)

# OPERATÖRÜN SEÇİMİ

Pazardaki en iyi kabinde konforlu bir şekilde çalışın, Volvo kabini yeni ayarlanabilir bir koltuk ile donatılabilir. Basamakları kullanmak ve opsiyonel uzaktan kumandalı açıcı sayesinde kapıyı kolaylıkla açmak suretiyle kabine güvenli ve zahmetsizce erişin.

# İlerlemeye devam

Zorlu uygulamalarda güç sunan L150H, L180H ve L220H, dayanıklılık için üretilmiştir. Kolay servis edilebilirlik ve proaktif bayi desteği ile makinenizin ömrünü koruyun.

## Dayanıklı tasarım

Dayanıklılık düşünülerek tasarlanan H serisi tekerlekli yükleyiciler, Volvo güç aktarma organları ile ideal olarak eşleşen güçlü bir şasi yapısıyla üretilmiştir. Hidrolik tahrikli soğutma fanı bileşen sıcaklığını düzenler ve soğutma ünitelerinin kendiliğinden temizlenmesine sağlamak için otomatik olarak tersine çevrilebilir. Uzun servis ömrü için, frenler dıştan takılır ve ön ve arka akslar yağ dolaşımı ile soğutulur.



## ActiveCare

ActiveCare ile makinenizi hareket halinde tutun. Volvo, kendi Çalışma Süresi Merkezinden makine sağlığını uzaktan takip edebilir ve potansiyel arızaları daha meydana gelmeden fark etmenize yardımcı olabilir. Bu, çalışmaya odaklanmak için daha fazla zaman sağlayarak plansız aksamaları azaltmanıza ve onarım maliyetlerini en aza indirmenize yardımcı olur.



## Size destek için hazır

Her biri Volvo garantisi ile desteklenen Orijinal Volvo Parçaları ile üretkenliğinizi ve çalışma zamanınızı koruyun. Esnek bakım ve onarım planları sunarak, yolunuza devam etmenize yardımcı olmak için buradayız.







*"Volvo makinelerini, kaliteye, güvene ve hizmete dayanarak seçtik."*

**Gerard den Hartog,**  
CEO, Gebroeders Den Hartog (Hollanda)

# ENDÜSTRİ LİDERİ SERVIS KOLAYLIĞI

Kolay servis verilebilirlik için Volvo kabini 30° veya 70° açıyla eğilebilir ve motor kaputu elektronik olarak çalıştırılır. Bir adım önde olun ve fren aşınma göstergelerini kullanarak, tekerleklere yerleştirilmiş frenlerin durumunu kontrol edin. Kir ve nemin bileşenlere girmesini önlemek için, her biri uzaktan yerleştirilmiş değiştirilebilen havalandırma filtrelerine sahiptir.

# Detaylarıyla Volvo L150H, L180H, L220H

## Motor

V-ACT Stage V 13 litre, sıralı 6 silindirli düz turboşarjlı dizel motor, silindir başına 4 supap, üstten eksantrik mili ve elektronik kontrollü ünite enjektörleri. Motor, ıslak değiştirilebilir silindir gömleklerine ve değiştirilebilir supap kılavuzlarına ve yuvalarına sahiptir. Gaz kullanımı, gaz pedalından veya operatör el gazından elektrik sinyalleri ile aktarılır.

**Hava Temizleme:** 3 kademe.

**Soğutma sistemi:** Hidrostatik, elektronik kontrollü fan ve havadan havaya tipte ara soğutucu.

## L150H

Motor	Volvo	D13J
Maksimum güç	d/dk	1 300
ECE R120 net	kW	224
	hp	304
ISO 9249, SAE J1349 net	kW	223
	hp	303
Maksimum tork	d/dk	1 000
ECE R120 net	Nm	1 999
ISO 9249, SAE J1349 net	Nm	1 996
Ekonomik çalışma aralığı	d/dk	800 - 1 600
Motor hacmi	l	12.8

## L180H

Motor	Volvo	D13J
Maksimum güç	d/dk	1 300 - 1 400
ECE R120 net	kW	251
	hp	341
ISO 9249, SAE J1349 net	kW	250
	hp	340
Maksimum tork	d/dk	1 000
ECE R120 net	Nm	2 071
ISO 9249, SAE J1349 net	Nm	2 065
Ekonomik çalışma aralığı	d/dk	800 - 1 600
Motor hacmi	l	12.8

## L220H

Motor	Volvo	D13J
Maksimum güç	d/dk	1 300 - 1 400
ECE R120 net	kW	280
	hp	380
ISO 9249, SAE J1349 net	kW	279
	hp	379
Maksimum tork	d/dk	1 100
ECE R120 net	Nm	2 276
ISO 9249, SAE J1349 net	Nm	2 265
Ekonomik çalışma aralığı	d/dk	800 - 1 600
Motor hacmi	l	12.8

## L150H

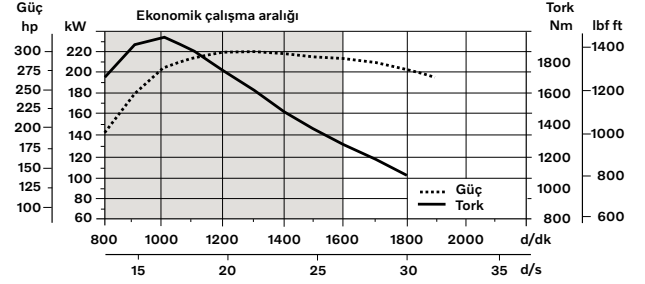

## L180H

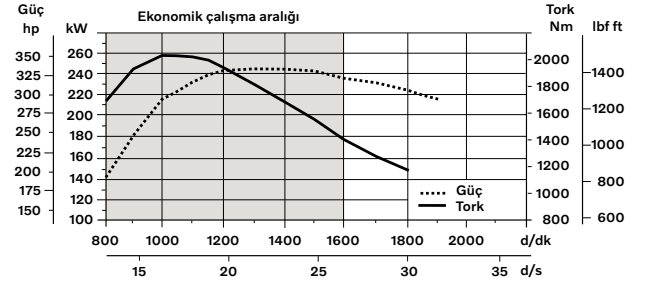

## L220H

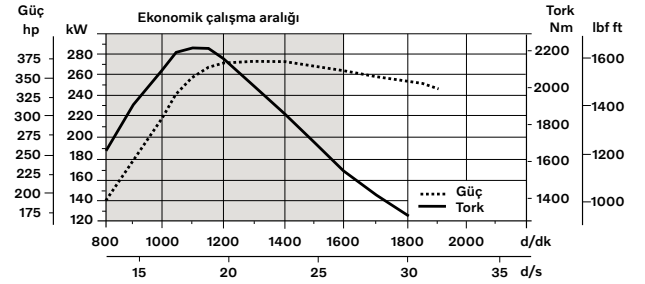



## Güç aktarma organları

**Tork konvertörü:** Tek aşamalı.  
**Şanzıman:** Tek kol kumandası ile Volvo karşı millî şanzıman. Darbe genlik modülasyonlu (PWM) valf ile hızlı ve pürüzsüz vites geçişleri. Kilitlemeli tork konvertörü.  
**Şanzıman:** Volvo Automatic Power Shift (APS), 1.-4. vitesler arasında tamamen otomatik geçiş ve AUTO (otomatik) dahil 4 farklı vites değiştirme programının yer aldığı mod seçici özelliği. Ayrıca patinajı önlemek ve kova dolumunu optimize etmek için tekerlek çekiş kontrolü mevcuttur.  
**Akslar:** Volvo tam yüzer tahrik milleri, planet göbek redüktörleri ve nodüler demir aks muhafazası. Sabit ön aks ve salımlı arka aks. Ön aksta %100 diferansiyel kilidi. Opsiyonel: Sınırlı kaymalı arka

		L150H	L180H	L220H
Şanzıman	Volvo	HTL 223	HTL 223	HTL310
Tork çoğaltma, bayılma oranı		2.09:1	2.09:1	2.02:1
<b>Maksimum hız, ileri/geri</b>				
1. vites	km/h	6.1	6.1	6.7 / 6.6
2. vites	km/h	12.6	12.6	11.6 / 11.4
3. vites	km/h	23.5	23.5	21.7 / 21.4
4. vites	km/h	38	38	36.5 / 36.1
Ölçülen lastikler		26.5 R25 L3	26.5 R25 L3	29.5 R25 L4
Ön aks/arka aks		Volvo/ AWB 40B/40C	Volvo/ AWB 40B/40B	Volvo/ AWB 50/41
Arka aks salınımı	± °	15	15	15
Yerden yükseklik	mm	610	610	600
salınım	°	15	15	15

## Elektrik sistemi

Merkezi uyarı sistemi: Şu fonksiyonlar için merkezi uyarı lambası ve uyarı sesi özellikli Contronic elektrik sistemi: - Ciddi motor arızası - Düşük direksiyon sistemi basıncı - Aşırı devir motor uyarısı - İletişim kesintisi (bilgisayar hatası) Şu fonksiyonlar için vites seçiliyken merkezi uyarı lambası ve uyarı sesi. - Düşük motor yağı basıncı - Yüksek motor yağı sıcaklığı - Yüksek şarj havası sıcaklığı - Düşük soğutma suyu seviyesi - Yüksek soğutma suyu seviyesi - Yüksek motor bloğu basıncı - Düşük şanzıman yağı basıncı - Yüksek şanzıman yağı sıcaklığı - Düşük fren basıncı - Park freni devrede - Fren şarjında hata - Düşük hidrolik seviyesi - Yüksek hidrolik yağı sıcaklığı - Seçili viteste aşırı devir - Ön ve arka aks yüksek fren soğutma yağı sıcaklığı.

		L150H	L180H	L220H
Voltaj	V	24	24	24
Aküler	V	2 x 12	2 x 12	2 x 12
Akü kapasitesi	Ah	2x170	2x170	2x170
Soğuk marş kapasitesi, yaklaşık	A	1 000	1 000	1 000
Alternatör sınıfı	W/A	2 280/80	2 280/80	2 280/80
Marş motoru çıkışı	kW	7	7	7

## Fren sistemi

**Servis freni:** Nitrojen şarjlı akümülatörlü Volvo çift devre sistemi. Dışta yer alan hidrolik, tamamen sızdırmaz yağ sirkülasyonu soğutmalı ıslak disk frenler. Operatör, Contronics ile frenleme sırasında şanzımanın otomatik ayrılmasını seçebilir.  
**Park freni:** Kuru disk fren. Yay kuvveti ile uygulanır, gösterge tablosunda bir düğme ile elektrohidrolik olarak serbest bırakılır.  
**Acil durum freni:** Şarj edilebilir akümülatörlü çift fren devresi. Bir devre veya park freni tüm güvenlik gereksinimlerini karşılar.  
**Standart:** Fren sistemi, ISO 3450 koşullarını karşılamaktadır.

	L150H	L180H	L220H
Ön/arka tekerlek başına fren diski sayısı	1/1	1/1	2/1
Akümatörler	2 x 1.0 + 3 x 0.5	2 x 1.0 + 1 x 0.5	2 x 1.0 + 1 x 0.5

## Kabin

**Göstergeler:** Önemli tüm bilgiler operatörün görüş alanında merkezi olarak konumlandırılmıştır. Contronic denetleme sistemi için ekran.  
**Isıtıcı ve buz çözücü:** Filtrelenmiş temiz hava veren, otomatik ve 11 devirli fanlı ısıtıcı peteği. Tüm cam alanları için buz çözücü hava çıkışları.  
**Operatör koltuğu:** Ayarlanabilir süspansiyonlu ve toplanabilen emniyet kemerli operatör koltuğu. Koltuk, kabinin arka duvarına ve tabana sabitlenmiş bir braket üzerindedir. Toplanabilir emniyet kemerinin uyguladığı kuvvetler, koltuk kızakları tarafından sönmülenir.  
**Standart:** ROPS (ISO 3471) ve FOPS (ISO 3449) uyarınca test edilip onaylanmıştır Kabin ISO 6055 ("Operatör Yukarıdan Koruma — Endüstriyel kamyonlar") ve SAE J386 ("Operatör Güvenlik Sistemi") gereksinimlerini karşılar.  
Bu makine klima sistemi ile donatıldığında, soğutucu akışkan R134a kullanılır. Küresel Isınma Potansiyeli 1.430 t CO2 eşdeğerine sahip florlu sera gazı R134a içerir

	L150H	L180H	L220H	
<b>Acil durum çıkışı: Pencereyi kırmak için acil durum çekicini kullanın</b>				
Havalandırma	m <sup>3</sup> /dk	9	9	9
Isıtma kapasitesi	kW	16	16	16
Klima (opsiyonel)	kW	7,5	7,5	7,5

## Kaldırma Kolu Sistemi

Yüksek koparma torkuna ve tüm kaldırma aralığında palalel harekete sahip Tork Paralel bağlantısı (TP bağlantısı).

	L150H	L180H	L220H	
Kaldırma silindirleri	2	2	2	
Silindir çapı	mm	160	180	190
Piston çubuğu çapı	mm	90	90	90
Strok	mm	784	788	768
Devirme silindiri	1	1	1	
Silindir çapı	mm	220	240	250
Piston çubuğu çapı	mm	110	120	120
Strok	mm	452	480	455

# Detaylarıyla Volvo L150H, L180H, L220H

## Hidrolik sistemi

**Sistem beslemesi:** İki adet yüke duyarlı değişken deplasmanlı aksiyal pistonlu pompa. Direksiyon fonksiyonu daima önceliklidir.  
**Valfler:** Çift etkili 2 makaralı valf. Ana valf elektrondür.  
**Kaldırma fonksiyonu:** Valfin dört konumu vardır; kaldırma, tutma, indirme ve yüzdürme konumu. İndüktif/manyetik otomatik bom tepmesi açılıp kapatılabilir ve maksimum erim ile tam kaldırma yüksekliği arasında herhangi bir konuma ayarlanabilir.  
**Eğme fonksiyonu:** Valfin üç konumu vardır; geri alma, tutma ve boşaltma konumu. İndüktif/manyetik otomatik eğme, istenen kepçe açısına ayarlanabilir.  
 Silindirler: Tüm fonksiyonlar için çift etkili silindirler.  
**Filtre:** 10 mikron (mutlak) filtre kartuşu ile tam akışlı filtreleme.

		L150H	L180H	L220H
Çalışma basıncı maksimum, çalışma hidrolik sistemi için pompa 1	MPa	29	29	29
Akış	l/dk	180	217	252
@	MPa	10	10	10
motor devri	d/dk	1900	1900	1900
Çalışma basıncı maksimum, direksiyon-, fren-, pilot- ve çalışma hidroliği sistemi için pompa 2	MPa	31	31	31
Akış	l/dk	202	202	202
@	MPa	10	10	10
motor devri	d/dk	1900	1900	1900
Çalışma basıncı maksimum, fren ve soğutucu fan sistemi için pompa 3	MPa	25	25	25
Akış	l/dk	83	83	83
@	MPa	10	10	10
motor devri	d/dk	1900	1900	1900
Pilot sistemi, çalışma basıncı	MPa	3.5	3.5	3.5
Döngü süreleri				
Kaldırma	s	5.9	6.4	6.8
Devirme	s	2	1.8	1.6
İndirme, boş	s	3.7	3.3	3.2
Toplam döngü süresi	s	11.6	11.5	11.6

## Direksiyon Sistemi

**Direksiyon sistemi:** Yük algılayan, hidrostatik mafsallı direksiyon.  
**Sistem beslemesi:** Direksiyon sisteminin değişken deplasmanlı yük algılayan bir eksenel piston pompasından öncelikli beslemesi bulunmaktadır.  
**Direksiyon silindirleri:** İki çift etkili silindir.

		L150H	L180H	L220H
Direksiyon silindirleri		2	2	2
Silindir çapı	mm	100	100	100
Kol çapı	mm	60	60	60
Strok	mm	390	525	525
Çalışma basıncı	MPa	21	21	21
Maksimum akış	l/dk	202	202	202
maksimum mafsallı	± °	37	37	37

## Dolum Kapasiteleri

**Servis erişilebilirliği:** Tüm motor bölmesini kapsayan, elektrikli, büyük, kolay açılabilen motor kaputu. Sıvı filtreleri ve bileşen havalandırıcı hava filtreleri uzun servis aralıkları sağlar. Hidrolik deposundaki bir hızlı bağlantı adaptörü, hidrolik yağının daha çabuk doldurulmasını sağlar. Sorun gidermeyi kolaylaştırmak için verileri denetleme, kaydetme ve analiz etme olanağı.

		L150H	L180H	L220H
Yakıt deposu	l	366	366	366
DEF/AdBlue® deposu	l	31	31	31
Motor soğutma suyu	l	55	55	55
Hidrolik yağ deposu	l	156	156	226
Şanzıman yağı	l	48	48	48
Motor yağı	l	50	50	50
Aks yağı ön	l	46	46	77
Aks yağı arka	l	55	55	71

## Ses Seviyesi

		L150H	L180H	L220H
ISO 6396 doğrultusunda kabin içi ses basıncı seviyesi				
L <sub>pA</sub>	dB	69	70	70
ISO 6395 ve AB Gürültü Direktifi 2000/14/EC doğrultusunda dış ses seviyesi				
L <sub>WA</sub>	dB	108	108	109



# Teknik özellikler

Lastikler L150H, L180H: 26,5 R25 L3.

Lastikler L220H: 29.5 R25 L3

Lastik sapması: Standart

		Standart bom			Uzun bom		
		L150H	L180H	L220H	L150H	L180H	L220H
B	mm	7 070	7 190	7 480	7 570	7 620	7 800
C	mm	3 550	3 550	3 700	3 550	3 550	3 700
D	mm	480	480	530	470	490	530
F	mm	3 580	3 580	3 730	3 570	3 590	3 730
G	mm	2 134	2 134	2 135	2 157	2 133	2 133
J	mm	3 920	4 060	4 230	4 490	4 560	4 600
K	mm	4 340	4 470	4 660	4 900	4 970	5 020
O	°	58	57	56	59	55	56
P <sub>maks</sub>	°	50	49	48	49	49	48
R	°	45	45	43	48	48	44
R <sub>1</sub> *	°	48	48	47	53	53	49
S	°	66	71	65	61	63	63
T	mm	93	131	119	149	207	121
U	mm	520	570	600	640	660	680
X	mm	2 280	2 280	2 400	2 280	2 280	2 400
Y	mm	2 960	2 960	3 150	2 960	2 960	3 150
Z	mm	3 510	3 810	4 050	3 960	4 180	4 380
a <sub>2</sub>	mm	6 790	6 790	7 100	6 790	6 790	7 100
a <sub>3</sub>	mm	3 820	3 820	3 960	3 820	3 820	3 960
a <sub>4</sub>	±°	37	37	37	37	37	37

\*Taşıma pozisyonu SAE

Kepeç: L150H: 4,0 m<sup>3</sup> GP STE PT SEG

L180H: 4,6 m<sup>3</sup> GP STE PT SEG

L220H: 5,2 m<sup>3</sup> GP STE PT SEG

**L150H** Satış kodu: WLA80713

Çalışma ağırlığı (1 140 kg tomruk işleme karşı ağırlığı dahil): 25

660 kg

Çalışma yükü: 7 700 kg

**L180H** Satış kodu: WLA80027

Çalışma ağırlığı (1 140 kg tomruk işleme karşı ağırlığı dahil): 28

470 kg

Çalışma yükü: 8 710 kg

**L220H** Satış kodu: WLA80852

Çalışma ağırlığı (870 kg tomruk işleme karşı ağırlığı dahil): 32

810 kg

Çalışma yükü: 10 080 kg

Geçerli olduğu yerlerde, özellikler ve boyutlar ISO 7131, SAE

J732, ISO 7546, SAE J742, ISO 14397,

SAE J818 doğrultusundadır.

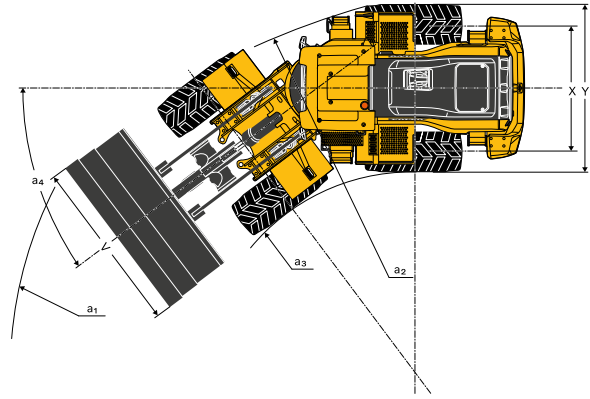
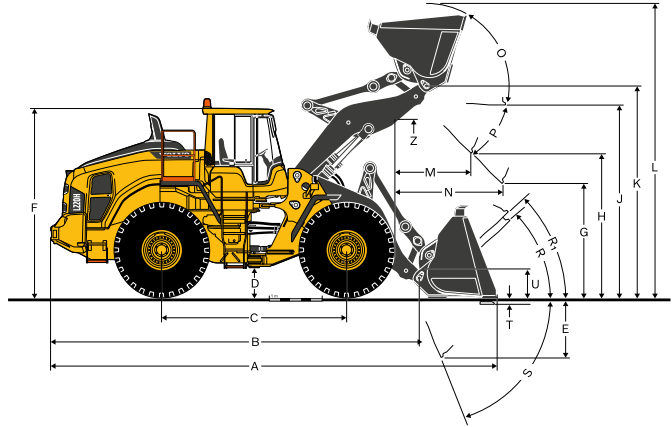

Lastikler L150H, L180H: 775/65 R29 L3 |

Lastikler L220H: 875/65 R29 L4

		L150H	L180H	L220H
A	m <sup>2</sup>	3,1	3,5	4
B	mm	3 660	3 870	3 920
C	mm	2 110	2 150	2 270
D	mm	2 960	3 150	3 160
E	mm	1 650	1 720	1 780
F	mm	1 630	1 700	1 640
G	mm	2 930	3 040	3 230
H	mm	4 990	5 170	5 350
I	mm	7 270	7 610	7 730
J	mm	3 080	3 370	3 620
K	mm	3 340	3 710	3 940
L	mm	2 290	2 410	2 630
M	mm	9 680	9 980	10 380

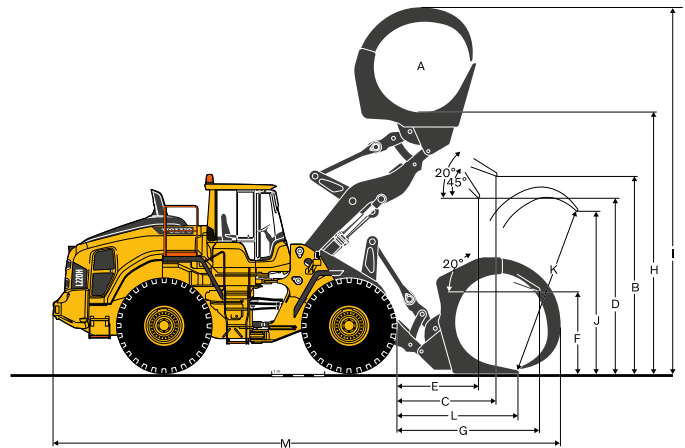

# Volvo L150H Özellikleri

L150H

Lastikler 26,5 R25 L3	YENİDEN İŞLEME				GENEL AMAÇLI			KAYA***	HAFİF MALZEME	UZUN BOM*	
	4.0 m³ STE P BOE	4.4 m³ STE P BOE	4.8 m³ STE P BOE	5.2 m³ STE P BOE	4.0 m³ STE P T SEG	4.4 m³ STE P T SEG	4.5 m³ STE P T SEG	3.5 m³ SPN P T SEG	6.8 m³ LM P	4.0 m³ STE P T SEG	
Hacim, yığılma ISO/SAE	m³	4.0	4.4	4.8	5.2	4.0	4.4	4.5	3.5	6.8	4.0
%110 dolum faktöründe hacim	m³	4.4	4.8	5.3	5.7	4.4	4.8	5.0	3.9	7,5	4.4
Statik emniyet yükü, düz konumda	kg	20 500	20 230	19 950	19 800	18 100	17 690	17 670	18 730	16 360	-3 550
35° dönüşte	kg	18 320	18 050	17 780	17 630	16 190	15 780	15 760	16 730	14 520	-3 270
tam dönüşte	kg	18 070	17 810	17 530	17 380	15 970	15 560	15 550	16 500	14 310	-3 230
Koparma kuvveti	kN	201.3	191.7	183.2	182.7	202	192	184	188.0	140.0	+9
A	mm	8 600	8 680	8 750	8 750	8 790	8 860	8 930	8 850	9 230	+520
E	mm	1 230	1 300	1 360	1 370	1 400	1 460	1 520	1 450	1 790	+10
H**)	mm	3 020	2 970	2 920	2 920	2 890	2 850	2 800	2 870	2 620	+570
L	mm	5 720	5 770	5 880	5 870	5 880	5 990	6 040	5 970	6 140	+570
M**)	mm	1 220	1 270	1 320	1 320	1 360	1 410	1 450	1 420	1 700	-20
N**)	mm	1 800	1 830	1 860	1 860	1 880	1 910	1 930	1 930	1 960	+450
V	mm	3 200	3 200	3 200	3 400	3 230	3 200	3 000	3 230	3 200	0
a <sub>1</sub> boşluk dairesi	mm	14 640	14 670	14 700	14 890	14 750	14 760	14 600	14 800	14 940	+340
Çalışma ağırlığı	kg	25 090	25 300	25 500	25 620	24 090	24 450	24 420	25 320	24 920	+410

\*) 4,0 m³ GP STE PT SEG kepçe ile ölçülmüştür Not: Sadece orijinal Volvo ataşmanlar için geçerlidir.

\*\*) Kepçe dişlerinin ucuna veya civatalı kenar ucuna kadar ölçülmüştür. Boşaltma derinliği ile kepçe kenarı, 45° boşaltma açısında ölçülmüştür. (42° açılı kürek burunlu kepçeler.)

\*\*) 26,5 R25 L5 lastiklerle ölçülmüştür

## Kepçe Seçim Tablosu

Seçilen kepçe, malzeme yoğunluğuna ve beklenen kepçe dolum faktörüne göre belirlenir. Gerçek kepçe hacmi, açık kepçe tasarımını içeren TP bağlantısının özellikleri, her konumda iyi geri dönüş açıları ve iyi kepçe dolum performansı nedeniyle genellikle belirtilen kapasiteden daha fazladır. Örnek, standart bir bom konfigürasyonunu göstermektedir. Örnek: Kum ve çakıl. Dolum faktörü ~ %105. Yoğunluk 1,6 t/m³. Sonuç: 4,0 m³ kepçe 4,2 m³ taşır. İdeal stabilite için, daima kepçe seçim tablosuna başvurun.

Malzeme	Kepçe dolumu, %	Malzeme yoğunluğu, t/m³	ISO/SAE kepçe hacmi, m³	Gerçek hacim, m³
Toprak/Kil	~ 110	~ 1.6 ~ 1.5	4.0 4.4	~ 4.4 ~ 4.8
Kum/Çakıl	~ 105	~ 1.6 ~ 1.5	4.0 4.4	~ 4.2 ~ 4.6
Agrega	~ 100	~ 1.8 ~ 1.7 ~ 1.5	4.4 4.8 5.2	~ 4.4 ~ 4.8 ~ 5.2
Kaya	≤100	~ 1.7	3.5	~ 3.5

Kaya kepçelerinin boyutları, malzeme yoğunluğu yerine en uygun penetrasyon ve doldurma kapasitesi için optimize edilmiştir.

Bom tipi	Tipi kepçe	ISO/SAE Kepçe hacmi	L150H Malzeme yoğunluğu : t/m³							
			0,8	1,0	1,2	1,4	1,6	1,8	2,0	
Standart bom	Yeniden işleme*	4,4 m³						4,6	4,4	
		4,8 m³					5,0	4,8		
		5,2 m³				5,5	5,2			
	Genel amaçlı	4,0 m³						4,4	4,0	
		4,4 m³					4,8	4,4		
	Kaya	3,5 m³							3,5	3,3
Hafif malzeme	6,8 m³	6,8								
Uzun bom	Yeniden işleme*	4,0 m³						4,2	4,0	
		4,4 m³					4,6	4,4		
	Genel amaçlı	3,7 m³					4,1	3,7		
		Kaya	3,5 m³						3,5	3,3
	Hafif malzeme	6,8 m³	6,8							
	Kepçe dolumu		110% 105% 100% 95%	İlave						

Kepçe dolum katsayısını anlama

\* karşı ağırlık dahil

## Yardımcı Çalışma Verileri

Lastikler 26,5 R25 L3	Standart bom			Uzun bom			
	26.5 R25 L4	26.5 R25 L5	775/65 R29 L3	26.5 R25 L4	26.5 R25 L5	775/65 R29 L3	
Lastikler üzerinde genişlik	mm	+5	+30	+180	+5	+30	+180
Yerden yükseklik	mm	+18	+30	+10	+18	+30	+10
Devirme yükü, tam dönüş	kg	+250	+760	+590	+220	+640	+500
Çalışma ağırlığı	kg	+400	+1 060	+760	+400	+1 050	+750



# Volvo L180H Özellikleri

L180H

Lastikler 26,5 R25 L3	YENİDEN İŞLEME				GENEL AMAÇLI			KAYA***	HAFİF MALZEME	UZUN BOM*	
	4,8 m³ STE P BOE	5,2 m³ STE P BOE	5,5 m³ STE P BOE	5,8 m³ STE P BOE	4,4 m³ STE P T SEG	4,6 m³ STE P T SEG	4,8 m³ STE P T SEG	4,2 m³ SPN P T SEG	7,8 m³ LM P	4,6 m³ STE P T SEG	
Hacim, yığılma ISO/SAE	m³	4.8	5.2	5.5	5.8	4.4	4.6	4.8	4.2	7.8	4.6
%110 dolum faktöründe hacim	m³	5.3	5.7	6.1	6.4	4.8	5.1	5.3	4.6	8.6	5.1
Statik emniyet yükü, düz konumda	kg	23 670	23 520	23 350	23 210	21 540	21 560	21 360	22 250	20 430	-3 820
35° dönüşte	kg	21 010	20 860	20 700	20 570	19 140	19 150	18 960	19 750	18 070	-3 480
tam dönüşte	kg	20 710	20 560	20 390	20 260	18 860	18 880	18 690	19 470	17 800	-3 450
Koparma kuvveti	kN	224.9	224.2	216.2	210.0	236.0	236.0	226.4	212.6	173.5	+3.9
A	mm	8 890	8 890	8 960	9 010	9 000	9 000	9 070	9 140	9 360	+470
E	mm	1 430	1 430	1 490	1 540	1 530	1 530	1 590	1 650	1 860	+20
H**)	mm	3 060	3 050	3 010	2 970	2 990	2 990	2 940	2 910	2 690	+500
L	mm	6 010	6 010	6 040	6 110	6 130	6 170	6 180	6 320	6 300	+500
M**)	mm	1 330	1 330	1 370	1 410	1 420	1 420	1 460	1 520	1 610	+20
N**)	mm	1 960	1 960	1 990	2 000	2 020	2 020	2 040	2 080	2 050	+410
V	mm	3 200	3 400	3 400	3 400	3 200	3 200	3 200	3 230	3 400	0
a <sub>1</sub> boşluk dairesi	mm	14 800	14 990	15 010	15 040	14 850	14 850	14 880	14 960	15 220	+350
Çalışma ağırlığı	kg	28 070	28 190	28 290	28 360	27 020	27 060	27 120	28 440	27 470	+270

\*) 4,6 m³ GP STE P T SEG kepçe ile ölçülmüştür Not: Sadece orijinal Volvo ataşmanlar için geçerlidir.

\*\*\*) 26,5 R25 L5 lastiklerle ölçülmüştür

## Kepçe Seçim Tablosu

Seçilen kepçe, malzeme yoğunluğuna ve beklenen kepçe dolum faktörüne göre belirlenir. Gerçek kepçe hacmi, açık kepçe tasarımını içeren TP bağlantısının özellikleri, her konumda iyi geri dönüş açıları ve iyi kepçe dolum performansı nedeniyle genellikle belirtilen kapasiteden daha fazladır. Örnek, standart bir bom konfigürasyonunu göstermektedir. Örnek: Kum ve çakıl. Dolum faktörü ~ %105. Yoğunluk 1,6 t/m³. Sonuç: 4,6 m³ kepçe 4,8 m³ taşır. İdeal stabilite için, daima kepçe seçim tablosuna başvurun.

Malzeme	Kepçe dolumu, %	Malzeme yoğunluğu, t/m³	ISO/SAE kepçe hacmi, m³	Gerçek hacim, m³
Toprak/Kil	~ 110		~ 1.7	~ 4.8
			~ 1.6	~ 5.1
			~ 1.5	~ 5.3
Kum/Çakıl	~ 105		~ 1.7	~ 4.6
			~ 1.6	~ 4.8
			~ 1.5	~ 5.1
Agrega	~ 100		~ 1.8	~ 5.2
			~ 1.7	~ 5.5
			~ 1.6	~ 5.8
Kaya	≤100		~ 1.7	~ 4.3

Kaya kepçelerinin boyutları, malzeme yoğunluğu yerine en uygun penetrasyon ve doldurma kapasitesi için optimize edilmiştir.

Bom tipi	Tipi kepçe	ISO/SAE Kepçe hacmi	L180H Malzeme yoğunluğu : t/m³							
			0,8	1,0	1,2	1,4	1,6	1,8	2,0	
Standart bom	Yeniden işleme*	5,2 m³							5,5	5,2
		5,5 m³					5,8		5,5	
		5,8 m³				6,1		5,8		
	Genel amaçlı	4,4 m³							4,8	4,4
		4,6 m³						5,1		4,6
		4,8 m³					5,3		4,8	
Kaya	Kaya	4,2 m³							4,2	4,0
	Hafif malzeme	7,8 m³	7,8							
Uzun bom	Yeniden işleme*	4,8 m³							5,0	4,8
		5,2 m³				5,5		5,2		
	Genel amaçlı	4,4 m³					4,8		4,4	
		4,2 m³							4,2	4,0
	Hafif malzeme	7,8 m³	7,8							

Keççe dolum katsayısını anlama

\* karşı ağırlık dahil

## Yardımcı Çalışma Verileri

Lastikler 26,5 R25 L3	Standart bom			Uzun bom			
	26.5 R25 L4	26.5 R25 L5	775/65 R29 L3	26.5 R25 L4	26.5 R25 L5	775/65 R29 L3	
Lastikler üzerinde genişlik	mm	+5	+30	+130	+5	+30	+130
Yerden yükseklik	mm	+18	+40	+10	+18	+40	+10
Devirme yükü, tam dönüş	kg	+280	+770	+600	+250	+760	+530
Çalışma ağırlığı	kg	+400	+1 050	+920	+400	+1 050	+1 120

# Volvo L220H Özellikleri

## L220H

Lastikler 29,5 R25 L3	YENİDEN İŞLEME				GENEL AMAÇLI			KAYA***	HAFİF MALZEME	UZUN BOM*	
	5.6 m³ STE P BOE	5.9 m³ STE P BOE	6.3 m³ STE P BOE	4.9 m³ STE P T SEG	5.2 m³ STE P T SEG	5.6 m³ STE P T SEG	4.5 m³ SPN P T SEG	5.0 m³ SPN P T SEG	8.2 m³ LM P	5.2 m³ STE P T SEG	
Hacim, yığılma ISO/SAE	m³	5.6	5.9	6.3	4.9	5.2	5.6	4,5	5.0	8.2	5.2
%110 dolum faktöründe hacim	m³	6.2	6.5	6.9	5.4	5.7	6.2	5.0	5.5	9,0	5.7
Statik emniyet yükü, düz konumda	kg	25 270	25 140	24 960	23 960	23 900	23 600	24 900	23 770	22 820	-2 890
35° dönüşte	kg	22 420	22 290	22 120	21 280	21 220	20 940	22 150	21 090	20 190	-2 650
tam dönüşte	kg	22 090	21 970	21 800	20 980	20 910	20 630	21 840	20 780	19 890	-2 620
Koparma kuvveti	kN	228.9	223.1	215.0	255.9	244.5	229.0	211.5	196.5	190.8	+3.4
A	mm	9 270	9 310	9 380	9 310	9 350	9 460	9 580	9 730	9 580	+310
E	mm	1 470	1 510	1 570	1 510	1 540	1 640	1 730	1 860	1 750	-30
H**)	mm	3 160	3 130	3 080	3 130	3 110	3 040	3 030	2 930	2 910	+370
L	mm	6 260	6 290	6 370	6 370	6 440	6 440	6 450	6 510	6 450	+360
M**)	mm	1 400	1 440	1 480	1 430	1 470	1 560	1 700	1 800	1 610	-30
N**)	mm	2 100	2 120	2 150	2 120	2 160	2 200	2 250	2 300	2 180	+270
V	mm	3 400	3 400	3 400	3 430	3 400	3 400	3 430	3 430	3 700	0
a <sub>1</sub> boşluk dairesi	mm	15 570	15 590	15 620	15 610	15 610	15 670	15 770	15 850	16 020	+260
Çalışma ağırlığı	kg	31 950	32 020	32 130	31 160	31 190	31 260	32 710	33 130	31 660	+380

\*) 5,2 m³ GP STE PT SEG kepçe ile ölçülmüştür. Not: Sadece orijinal Volvo ataşmanlar için geçerlidir.

\*\*\*) Kepçe dişlerinin ucuna veya civatalı kenar ucuna kadar ölçülmüştür. Boşaltma derinliği ile kepçe kenarı, 45° boşaltma açısında ölçülmüştür. (42° açıyla kürek burunlu kepçeler.)

\*\*\*\*) 29,5 R25 L5 lastiklerle ölçülmüştür

### Kepçe Seçim Tablosu

Seçilen kepçe, malzeme yoğunluğuna ve beklenen kepçe dolum faktörüne göre belirlenir. Gerçek kepçe hacmi, açık kepçe tasarımını içeren TP bağlantısının özellikleri, her konumda iyi geri dönüş açıları ve iyi kepçe dolum performansı nedeniyle genellikle belirtilen kapasiteden daha fazladır. Örnek, standart bir bom konfigürasyonunu göstermektedir. Örnek: Kum ve çakıl. Dolum faktörü ~ %105. Yoğunluk 1,6 t/m³. Sonuç: 5,2 m³ kepçe 5,5 m³ taşır. İdeal stabilite için, daima kepçe seçim tablosuna başvurun.

Malzeme	Kepçe dolumu, %	Malzeme yoğunluğu, t/m³	ISO/SAE kepçe hacmi, m³	Gerçek hacim, m³
Toprak/Kil	~ 110	~ 1.6 ~ 1.5 ~ 1.4	4.9 5.2 5.4	~ 5.4 ~ 5.7 ~ 5.9
Kum/Çakıl	~ 105	~ 1.7 ~ 1.6 ~ 1.5	4.9 5.2 5.4	~ 5.1 ~ 5.5 ~ 5.7
Agrega	~ 100	~ 1.8 ~ 1.7 ~ 1.6	5.6 5.9 6.3	~ 5.6 ~ 5.9 ~ 6.3
Kaya	≤100	~ 1.7	4,5	~ 4.5

Kaya kepçelerinin boyutları, malzeme yoğunluğu yerine en uygun penetrasyon ve doldurma kapasitesi için optimize edilmiştir.

Bom tipi	Tipi kepçe	ISO/SAE Kepçe hacmi	L220H Malzeme yoğunluğu : t/m³								
			0,8	1,0	1,2	1,4	1,6	1,8	2,0		
Standart bom	Yeniden işleme*	5,6 m³							5,9	5,6	
		5,9 m³							6,2	5,9	
		6,3 m³					6,6			6,3	
	Genel amaçlı	4,9 m³								5,4	4,9
		5,2 m³							5,7	5,2	
		5,6 m³					6,2			5,6	
Kaya	4,5 m³									4,5	
	5,0 m³								5,0	5,3	
Hafif malzeme	8,2 m³	8,2									
Uzun bom	Yeniden işleme*	5,6 m³							5,9	5,6	
		5,9 m³							6,2	5,9	
		6,3 m³					6,6			6,3	
	Genel amaçlı	4,9 m³								5,4	4,9
		5,2 m³								5,7	5,2
		5,6 m³							6,2	5,6	
Kaya	4,5 m³									4,5	
	5,0 m³								5,0	5,3	
Hafif malzeme	8,2 m³	8,2									
Kepçe dolumu			110% 105% 100% 95%								
İlave											

Kepçe dolum katsayısını anlama

\* karşı ağırlık dahil

### Yardımcı Çalışma Verileri

Lastikler 29,5 R25 L4	Standart bom			Uzun bom			
	29,5 R25 L3	29,5 R25 L5	875/65 R29 L4	29,5 R25 L3	29,5 R25 L5	875/65 R29 L4	
Lastikler üzerinde genişlik	mm	-20	+35	+95	-20	+35	+95
Yerden yükseklik	mm	±0	+40	-10	±0	+40	-20
Devirme yükü, tam dönüş	kg	-100	+1 010	+180	-90	+930	+180
Çalışma ağırlığı	kg	-80	+1 490	+650	-80	+1 500	+650



# Donanım

## STANDART DONANIMLAR

	L150H	L180H	L220H
<b>Motor</b>			
Egzoz art işleme sistemi	•	•	•
İki kademeli hava temizleyici, ön temizleyici, birincil ve ikincil filtre	•	•	•
Emilen hava ön ısıtma	•	•	•
Su tutuculu yakıt ön filtresi	•	•	•
Yakıt filtresi	•	•	•
Yağ karteri havalandırması yağ tutucusu	•	•	•
Dış radyatör hava girişi koruması	•	•	•
<b>Güç aktarma organları</b>			
Otomatik Power Shift	•	•	•
Tamamen otomatik vites geçişleri, 1-4	•	•	•
PWM kontrollü vites geçişleri	•	•	•
Hidrolik kol konsolu ile ileri ve geri yön seçimi	•	•	•
Tekerlek çekiş kontrolü	•	•	•
Şanzıman yağı seviyesi için gösterge camı	•	•	•
Diferansiyeller: Ön, %100 hidrolik diferansiyel kilidi. Arka, klasik.	•	•	•
Kilitlemeli Optishift, RBB	•	•	•
Kilitlemeli birinci vites	•	•	•
<b>Elektrik sistemi</b>			
24 V, opsiyonel aksesuarlar için kablo hazırlığı	•	•	•
Alternatör 24 V/80 A/2280 W	•	•	•
Akü ayırma anahtarı	•	•	•
Yakıt göstergesi	•	•	•
Saat ölçer	•	•	•
Elektrikli korna	•	•	•
Gösterge tablosu:			
Yakıt seviyesi	•	•	•
Dizel Egzoz Sıvısı/AdBlue seviyesi	•	•	•
Şanzıman sıcaklığı	•	•	•
Soğutma suyu sıcaklığı	•	•	•
Gösterge aydınlatması	•	•	•
Aydınlatma:			
Kısa ve uzun çift halojen farlar	•	•	•
Park lambaları	•	•	•
Çift fren lambaları ve arka lambalar	•	•	•
Dörtlü flaşör fonksiyonu ile sinyal lambaları	•	•	•
Halojen çalışma lambaları (2 ön ve 2 arka)	•	•	•

## STANDART DONANIMLAR

	L150H	L180H	L220H
<b>Contronic denetleme sistemi</b>			
Makine verilerinin izlenmesi ve kaydedilmesi	•	•	•
Contronics ekranı	•	•	•
Yakıt tüketimi	•	•	•
Dizel Egzoz Sıvısı/AdBlue tüketimi	•	•	•
Ortam sıcaklığı	•	•	•
Saat	•	•	•
Uyarı ve gösterge lambaları için test fonksiyonu	•	•	•
Fren testi	•	•	•
Test fonksiyonu, maksimum fan devrinde ses seviyesi	•	•	•
Uyarı ve gösterge lambaları:			
Batarya şarjı	•	•	•
Park freni	•	•	•
Uyarı ve ekran mesajı:			
Rejenerasyon	•	•	•
Motor soğutma suyu sıcaklığı	•	•	•
Şarj havası sıcaklığı	•	•	•
Motor yağı sıcaklığı	•	•	•
Motor yağı basıncı	•	•	•
Şanzıman yağı sıcaklığı	•	•	•
Şanzıman yağı basıncı	•	•	•
Hidrolik yağı sıcaklığı	•	•	•
Fren basıncı	•	•	•
Park freni devrede	•	•	•
Fren şarjı	•	•	•
Yön değişiminde aşırı hız	•	•	•
Aks yağı sıcaklığı	•	•	•
Direksiyon basıncı	•	•	•
Karter basıncı	•	•	•
Ataşman kilidi açık	•	•	•
Emniyet kemeri uyarısı	•	•	•
Seviye uyarıları:			
Yakıt seviyesi	•	•	•
Dizel Egzoz Sıvısı/AdBlue seviyesi	•	•	•
Motor yağı seviyesi	•	•	•
Motor soğutma suyu seviyesi	•	•	•
Şanzıman yağı seviyesi	•	•	•
Hidrolik yağı seviyesi	•	•	•
Yıkama suyu seviyesi	•	•	•
Arıza belirtisi durumunda motor torku azaltma:			
Yüksek motor soğutma suyu sıcaklığı	•	•	•
Yüksek motor yağı sıcaklığı	•	•	•
Düşük motor yağı basıncı	•	•	•
Yüksek karter basıncı	•	•	•
Yüksek şarj havası sıcaklığı	•	•	•
Arıza göstergesi durumunda motoru rölantiye alma:			
Yüksek şanzıman yağı sıcaklığı	•	•	•
Şanzıman kavramalarında kayma	•	•	•
Arka plan aydınlatmalı tuş takımı	•	•	•
Vites seçildiğinde kalkış kilidi	•	•	•

# Donanım

## STANDART DONANIMLAR

	L150H	L180H	L220H
<b>Hidrolik sistemi</b>			
Ana valf, çift yönlü, 2 makaralı, hidrolik pilotlu	•	•	•
Değişken deplasmanlı aksiyal piston pompaları (3):			
1 Çalışma hidroliği, Pilot hidroliği ve Fren sistemi	•	•	•
2 Çalışma hidroliği, Pilot hidroliği, Direksiyon ve Fren sistemi			
3 Soğutucu fan ve Fren sistemi			
Elektrohidrolik servo kontrollörler	•	•	•
Elektronik hidrolik kol kilidi	•	•	•
Otomatik bom tepme	•	•	•
Otomatik kepçe konumlandırıcı	•	•	•
Çift yönlü hidrolik silindirlere	•	•	•
Hidrolik yağ seviyesi için gösterge camı	•	•	•
Hidrolik yağ soğutucusu	•	•	•
<b>Fren sistemi</b>			
Çift fren devresi	•	•	•
Çift fren pedalı	•	•	•
İkincil fren sistemi	•	•	•
Park freni, elektrohidrolik	•	•	•
Fren aşınma göstergeleri	•	•	•
<b>Kabin</b>			
ROPS (ISO 3471), FOPS (ISO 3449)	•	•	•
Tek anahtar kitli kapı/marş	•	•	•
Akustik iç kaplama	•	•	•
Çakmak, 24 V elektrik soketi	•	•	•
Kilitlenebilir kapı	•	•	•
Temiz hava girişi ve buz çözücülü kabin ısıtması	•	•	•
İki filtreli temiz hava girişi	•	•	•
Otomatik ısıtma kontrolü	•	•	•
Paspas	•	•	•
Çift iç aydınlatma lambası	•	•	•
İçeride dikiz aynaları	•	•	•
İkili dış dikiz aynası	•	•	•
Sürgülü cam, sağ taraf	•	•	•
Karartılmış ön cam	•	•	•
Toplanabilir emniyet kemeri (SAE J386)	•	•	•
Ayarlanabilir direksiyon	•	•	•
Saklama bölmesi	•	•	•
Evrak cebi	•	•	•
Güneşlik	•	•	•
İçecek tutucu	•	•	•
Ön ve arka cam yıkayıcı	•	•	•
Ön ve arka cam sileceği	•	•	•
Ön ve arka silecek için fasıla fonksiyonu	•	•	•

## STANDART DONANIMLAR

	L150H	L180H	L220H
<b>Servis ve bakım</b>			
Motor yağı uzaktan tahliye ve doldurma	•	•	•
Şanzıman yağı uzaktan tahliye ve doldurma	•	•	•
Yağlama manifoldları, yerden erişilebilir	•	•	•
Basınç kontrol bağlantıları: şanzıman ve hidrolik, hızlı bağlantılar	•	•	•
Hızlı bağlantılı hidrolik yağ doldurma	•	•	•
Alet kutusu, kilitlenebilir	•	•	•
<b>Dış donanım</b>			
Turuncu küpeşeler	•	•	•
Çamurluklar, ön ve arka	•	•	•
Viskoz kabin bağlantıları	•	•	•
Lastik motor ve şanzıman bağlantıları	•	•	•
Şasi, mafsal kilidi	•	•	•
Vandalizm kilidi			
Motor bölmesi	•	•	•
Radyatör ızgarası			
Kaldırma gözleri	•	•	•
Bağlama gözleri	•	•	•
Fabrikasyon karşı ağırlık	•	•	•
Karşı ağırlık, opsiyonel korumalar için hazır delikli	•	•	•



**OPSIYONEL DONANIMLAR**

	L150H	L180H	L220H
<b>Motor</b>			
Hava ön filtreleyici, siklon tipi	•	•	•
Hava ön filtreleyici, yağ banyolu tip	•	•	•
Hava ön temizleyici, turbo tipi	•	•	•
Otomatik motor durdurma	•	•	•
Gecikmeli motor durdurma	•	•	•
Motor bloğu ısıtıcı, 230 V/110 V	•	•	•
Yakıt doldurma süzgeci	•	•	•
Yakıt ısıtıcı	•	•	•
El gazı kumandası	•	•	•
Maksimum fan devri, sıcak iklim	•	•	•
Radyatör, korozyona karşı korumalı	•	•	•
İki yönlü soğutma fanı	•	•	•
Ters çevrilebilir soğutucu fan ve aks yağı soğutucu	•	•	•
<b>Lastikler</b>			
26.5 R25	•	•	–
775/65 R29	•	•	–
29.5 R25	–	–	•
875/65 R29	–	–	•
<b>Güç aktarma organları</b>			
Diferansiyel kilidi ön %100, sınırlı kaymalı arka	•	•	•
Hız sınırlayıcı	•	•	•
Tekerlek/aks keçe korumaları	•	•	•
<b>Elektrik sistemi</b>			
Hırsızlık önleme sistemi	•	•	•
Acil durdurma	•	•	•
Kilitleme mekanizması, Etiketleme Kilitleme	•	•	•
Farlar, asimetrik sol	•	•	•
Plaka tutucu, aydınlatma	•	•	•
Arkayı görme sistemi, kabinde renkli LCD ekran	•	•	•
Dikiz aynaları, Uzun kol	•	•	•
Dikiz aynaları, ayarlanabilir, elektrikle ısıtılmalı, Uzun kol	•	•	•
Düşük fonksiyon çalışma lambaları, geri vitesinde aktif	•	•	•
Geri vites alarmı, sesli	•	•	•
Geri manevra alarmı, beyaz gürültü	•	•	•
Geri hareket uyarı lambası, flaşör	•	•	•
Emniyet kemeri göstergesi, dış	•	•	•
Kısaltılmış far destek braketleri	•	•	•
Yan işaret lambaları	•	•	–
Uyarı flaşörü LED	•	•	•
Uyarı flaşörü LED otomatik	•	•	•
LED far	•	•	•
LED arka lamba	•	•	•
LED çalışma lambaları, ataşmanlar	•	•	•
LED çalışma lambaları, kabin, ön ve arka	•	•	•
LED çalışma lambaları, kabin, ön, 2 alternatif 4 LED lamba	•	•	•
LED çalışma lambaları, kabin, arka, 2 alternatif 4 LED lamba	•	•	•
LED çalışma lambaları, arka ızgarada, 2 LED lamba	•	•	•
LED çalışma lambaları, ön üst farlar, 2 LED lamba	•	•	•
LED çalışma lambaları, kabin yanı, 4 LED lamba	•	•	•
LED lamba paketleri	•	•	•
Çalışma lambaları halojen, ataşmanlar	•	•	•
Çalışma lambaları halojen, kabin, ön ve arka	•	•	•
Çalışma lambaları halojen, kabin, arka	•	•	•
Elektrik dağıtım ünitesi 24 volt	•	•	•
Alternatör 120 A, ağır hizmet tipi	•	•	•
Radar algılama sistemi	•	•	•
Ön kamera, renkli	•	•	•
Park freni alarmı, hava süspansiyonlu koltuklar için sesli	•	•	•
Takviye ile çalıştırma konektörü, NATO Tipi	•	•	•
Maks. bom yüksekliği	•	•	•
Can Bus Arayüzü	•	•	•
Gecikmeli Motor Kapatma	•	•	•
Co Pilot mevcut	•	•	•
Co pilot ile geri görüş kamerası	•	•	•
Araç Üstü Tartım	•	•	•
Lastik Basıncı İzleme	•	•	•
HARİTA	•	•	•

**OPSIYONEL DONANIMLAR**

	L150H	L180H	L220H
<b>Hidrolik sistemi</b>			
Bom süspansiyon sistemi	•	•	•
Ayrı ataşman kilitleme	•	•	•
Soğuk iklim kiti, 3'üncü fonksiyon için	•	•	•
Bom silindiri hortum ve boru korumaları	•	•	•
Hidrolik yağı, biyobozunur, Volvo	•	•	•
Hidrolik yağı, yangına dayanıklı	•	•	•
Hidrolik yağı, sıcak iklim için	•	•	•
3. hidrolik fonksiyonu	•	•	•
hidrolik 3'üncü-4'üncü fonksiyon	•	•	•
Tek kol ile kontrol, hidrolik 2 fonksiyon	•	•	•
Tek kol ile kontrol, hidrolik 3 fonksiyon	•	•	•
Tek kol ile kontrol, hidrolik 4 fonksiyon	•	•	•
<b>Fren sistemi</b>			
Yağ soğutucu ve filtre ön ve arka aks	•	•	•
Paslanmaz çelik fren hatları	•	•	–
<b>Kabin</b>			
Operatör kılavuzu için bağlantı	•	•	•
Otomatik Klima Kontrolü, ACC	•	•	•
ACC kontrol paneli, Fahrenheit ölçekli	•	•	•
Asbest tozu koruma filtresi	•	•	•
Küllük	•	•	•
Kabin hava ön temizleyici, siklon tipi	•	•	•
Karbon filtre	•	•	•
Koruyucu plaka, kabin altı	•	•	•
Öğle yemeği tutucu	•	•	•
Volvo kolçak, operatör koltuğu, sol	•	•	•
Operatör koltuğu, Volvo hava süspansiyon, ağır hizmet tipi, yüksek sırtlık, ısıtılmalı	•	•	•
Operatör koltuğu, (havalı koltuk std) 2 noktadan bağlantılı emniyet kemeri	•	•	•
Operatör koltuğu, (havalı koltuk std) 3 noktadan bağlantılı emniyet kemeri	•	•	•
Operatör koltuğu, Premium Comfort ISRI	•	•	•
Operatör koltuğu, Premium Comfort ISRI 3 noktadan bağlantılı emniyet kemeri	•	•	•
Radyo kurulum kiti, 12 V çıkış, sol taraf	•	•	•
Radyo kurulum kiti, 12 V çıkış, sağ taraf	•	•	•
Radyo (AUX, Bluetooth ve USB bağlantılı)	•	•	•
DAB Radyo	•	•	•
Bas hoparlör	•	•	•
Direksiyon topuzu	•	•	•
Güneşlikler, arka camlar	•	•	•
Perdeler, yan camlar	•	•	•
Zamanlayıcı kabin ısıtma	•	•	•
Cam, sürgülü, kapı	•	•	•
Üniversal kapı/kontak anahtarı	•	•	•
Uzaktan kapı açma kumandası	•	•	•
Ön görüş aynası	•	•	•
Kabin ısıtıcı elektrik çıkışı 240 V	•	•	•
Kabin, Sıcak uygulamalar. Tavan, çelik	•	•	•
Yangın söndürücü kabin	•	•	•
Dış çelik koruma kabin	•	•	•
Dikiz aynaları uzun kol, kabin	•	•	•
Güçlendirilmiş ön cam, düz	•	•	•

# Donanım

## OPSIYONEL DONANIMLAR

	L150H	L180H	L220H
<b>Servis ve bakım</b>			
Otomatik yağlama sistemi	•	•	•
Uzun bom için otomatik yağlama sistemi	•	•	•
Gres nipel korumaları	•	•	•
Yağ numune valfi	•	•	•
Hızlı motor yağı değişimi	•	•	•
Yağlama sistemine gres için dolum pompası	•	•	•
Alet takımı	•	•	•
Bijon anahtarı takımı	•	•	•
CareTrack, GSM, GSM/Uydu	•	•	•
Telematik, abonelik	•	•	•
Göbek koruması ön	•	•	•
Göbek koruması arka	•	•	•
Koruyucu plaka, ağır hizmet tipi, ön şasi	•	•	•
Koruyucu plaka, arka şasi	•	•	•
Kabin tavanı, ağır hizmet tipi	•	•	•
Farlar için korumalar	•	•	•
Radyatör ızgarası için korumalar	•	•	•
Arka lambalar için korumalar	•	•	•
Camlar, yan ve arka korumalar	•	•	•
Ön cam koruyucu	•	•	•
Korozyon koruması, makine boyama	•	•	•
Korozyon koruması, ataşman braketini boyama	•	•	–
Dinitrol içermeyen makineler için seçenek	•	•	•
Keççe Dişleri koruması	•	•	–
<b>Dış donanım</b>			
Kabin merdiveni, lastik askılı	•	•	•
Kaçış merdiveni, sol çamurluk	•	•	•
Karşı ağırlıkta tutamıklar	•	•	•
Ön çamurlukların iptali	•	•	•
Yangın söndürme sistemi	•	•	•
Çamurluklar, tam koruma, 80 serisi lastikler için ön ve arka	•	•	•
Çamurluklar, tam koruma, 65 serisi lastikler için ön ve arka	•	•	•
Uzun bom	•	•	•
Çekme bağlantısı	•	•	•

## OPSIYONEL DONANIMLAR

	L150H	L180H	L220H
<b>Diğer donanımlar</b>			
CE işareti	•	•	•
Konfor Sürüş Kontrolü (CDC)	•	•	•
Karşı ağırlık, tomruk işleme	•	•	•
Karşı ağırlık, sinyal boyalı, şeritli	•	•	•
Otomatik test fonksiyonlu ikincil direksiyon	•	•	•
Ses etiketi, AB	•	•	•
Ses etiketi, ABD	•	•	•
Reflektörlü etiketler (pul), makine hatları	•	•	•
Reflektörlü etiketler (şerit), makine hatları kabin	•	•	•
Ses azaltma kiti, dış	•	•	•
İşaret, 50 km/h	•	–	–
<b>Ataşmanlar</b>			
Keççeler:	•	•	•
Kaya düz veya kürek burunlu	•	•	•
Genel amaçlı	•	•	•
Yeniden işleme	•	•	•
Yandan boşaltma	•	•	•
Hafif malzeme	•	•	•
Aşınma parçaları:	•	•	•
Cıvatalı ve kaynaklı keççe dişleri	•	•	•
Segmentler	•	•	•
Üç bölümde kesici kenar, cıvatalı	•	•	•
Çatal donanımı	•	•	•
Malzeme taşıma kolu	•	•	•
Kütük kancaları	•	•	•



## VOLVO OPSİYONEL DONANIM SEÇENEKLERİ

İlave yardımcı hidrolik



Merkezi yağlama sistemi



Yangın söndürme sistemi



Harici aks yağı soğutma



LED lamba paketleri



Uzun bom



Her ürün, her pazarda sunulmamaktadır. Sürekli gelişim politikamız kapsamında, teknik özellikleri ve tasarımları önceden bildirmeksizin değiştirme hakkımızı saklı tutuyoruz. Resimler; standart makine versiyonunda yer almayan, opsiyonel özellikler içerebilir.

**V O L V O**