

V O L V O



Volvo Tekerlekli Ykleyiciler 19-21,6 t 276 hp

**L120H**

Volvo Construction Equipment

# L120H

**Yüksek koparma kuvveti, üstün paralel hareket kabiliyeti ve kolay kepçe doldurma özelliklerine sahip olan bu orta boyutlu, 20 tonluk tekerlekli yükleyici birçok uygulamanın üstesinden gelmeye hazırdır.**



# Harekete hazır

İkincil nesil Volvo L120H Tekerlekli Yükleyici, öncülü gibi çok yönlü, yakıt tasarruflu ve güvenilir olmasının yanı sıra kullanılabilirliği artıran bir dizi iyileştirme ile sunulmaktadır. Yeni Volvo motor ve güç stratejisi ile birlikte çok sayıda kolay bakım özelliği, operatörler, servis teknisyenleri ve makine sahipleri için avantajlar sağlar.



## Yakıt verimliliği

- Kilitleme özellikli ikincil nesil OptiShift (seçenek)
- Frenle Geri Dönüş
- Tekerlek çekiş kontrolü
- Eco pedalı
- Kuru park freni

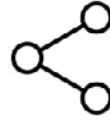

## Çok yönlülük için yüklendi

- Eşsiz Paralel Torklu bağlantı
- Çok sayıda eşleşen Volvo Ataşmanı
- Özel yapım ataşmanlar
- Özel uygulama paketleri



## Operatör konforu

- Ana siviç kaldırıldı, kontak anahtarı ile makineye güç verilip etkinleştiriliyor
- Tek veya çok kol seçeneği
- Üç hidrolik yanıt modu seçeneği
- Otomatik kepçe seviyesi ayarlama işlevi
- Konforlu Sürüş Kontrolü - Opsiyon
- Premium koltuk (seçenek)



## Load Assist (seçenek)

- Araç Üstü Tartım
- OperatorCoaching
- Lastik Basınç Gözetim Sistemi
- Takıldığında Radar algılama sistemi, Arka görüş kamerası ve Çarpışma Etkisini Azaltma Sistemi Volvo Co-Pilot ekranına entegre edilir



## Çalışma zamanı

- Çalışma sırasında otomatik motor rejenerasyonu
- 1 000 saat motor servis aralığı
- Ana siviç kaldırıldı = siviçin açık kalması nedeniyle akünün boşalması riski bertaraf edildi
- Gecikmeli motor kapatma aşınmayı azaltır (seçenek)



## Servis bakım ve erişimi

- Elektrikli yakıt besleme pompası
- Servis sivicinde kilitleme-etiketleme (LOTO)
- Elektrikle çalışan ve büyük boşluklu motor kaputu
- Kaydırılabilir soğutucu kurulumu
- Hidrolik yağ için boşaltma/doldurma konektörü
- Fren aşınma göstergeleri

# Detaylarıyla Volvo L120H

## Motor

Gelişmiş ortak rampalı yakıt enjeksiyon sistemine sahip, 8 litre, 6 silindiri, sıra tipi turboşarjlı dizel motor. Yakıt, yüksek basınçlı akümülatörden yüksek basınç altında dağıtılır. Bir kam mili tahrikli yüksek basınç pompası, yüksek basınçlı borular aracılığıyla yakıtı rampaya ve ardından elektronik olarak çalıştırılan yakıt enjektörlerine sağlar. Motor, rejenerasyon için dizel oksidasyon katalisti (DOC) ve dizel partikül filtresi (DPF), üre enjektörü, karışım noktası, SCR ve NOx'un azaltılması için slp-cat içeren egzoz son işlem sistemi (EATS) yardımıyla tüm emisyon gerekliliklerini karşılar ve Stage V emisyon yönetmeliğine uygundur. Soğutmalı egzoz gazı devridaimi (EGR) işlevinin kullanılmasıyla da NOx'un azaltılmasına yardımcı olunur.

Motor	Volvo	D8M
Maksimum güç	d/dk	1900
ISO 14396 brüt	kW	205
	hp	276
ISO 9249, SAE J1349 net	kW	205
	hp	276
Maksimum tork	d/dk	1450
ISO 9249, SAE J1349 net	Nm	1345
Ekonomik çalışma aralığı	d/dk	850 - 2 100
Motor hacmi	l	7,8

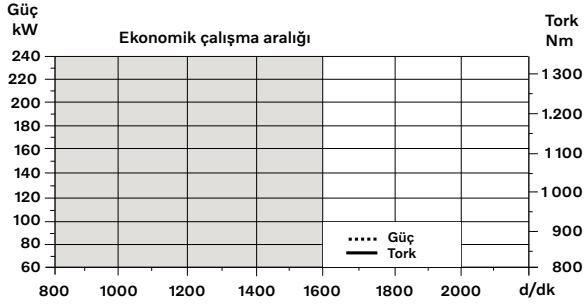

## Güç aktarma organları

**Tork konvertörü:** Tek kademeli.  
**Şanzıman:** Tek kol kumandası ile Volvo karşı milli şanzıman. Darbe genlik modülasyonu (PWM) valf ile hızlı ve pürüzsüz vites geçişleri.  
**Şanzıman:** Volvo Automatic Power Shift (APS), tamamen otomatik vites geçişleri 1-4 ve AUTO (otomatik) dahil 4 farklı vites değiştirme programını içeren mod seçici. Ayrıca patinajı önlemek ve kova dolumunu optimize etmek için tekerlek çekiş kontrolü mevcuttur. Seçenek olarak OptiShift şanzıman da sunulur (HTL 206E).  
**Akslar:** Planet göbek redüksiyonlu ve dökme çelik aks muhafazalı Volvo taşıyıcı diferansiyel milleri. Sabit ön aks ve salınımlı arka aks. Ön aksta %100 diferansiyel kilidi. Opsiyonel: Sınırlı kaymalı arka

Şanzıman	Volvo	HTE 206F
Tork çoğaltma, bayılma oranı		2.47:1

## Maksimum hız, ileri/geri

1. vites	km/sa	7,2
2. vites	km/sa	13,6
3. vites	km/sa	28,1
4. vites	km/sa	40

Not: 4. vites ECU ile sınırlıdır

Lastiklerle ölçülmüştür	750/65R25	
Ön aks/arka aks	AWB 31/ AWB 30	
Arka aks salınımı	± °	13
Yerden yükseklik	mm	435
salınım	°	13

## Elektrik sistemi

**Merkezi uyarı sistemi:** Şu fonksiyonlar için merkezi uyarı lambası ve uyarı sesi ile Contronics elektrik sistemi: - Ciddi motor arızası - Düşük direksiyon sistemi basıncı - Aşırı devir motor uyarısı - İletişim kesintisi (bilgisayar hatası) Şu fonksiyonlar için vites seçiliyen merkezi uyarı lambası ve uyarı sesi. - Düşük motor yağı basıncı - Yüksek motor yağı sıcaklığı - Yüksek şarj havası sıcaklığı - Düşük soğutma suyu seviyesi - Yüksek soğutma suyu seviyesi - Yüksek motor bloğu basıncı - Düşük şanzıman yağı basıncı - Yüksek şanzıman yağı sıcaklığı - Düşük fren basıncı - Park freni devrede - Fren şarjında hata - Düşük hidrolik seviyesi - Yüksek hidrolik yağı sıcaklığı - Seçili vitede aşırı devir - Ön ve arka aks yüksek fren soğutma yağı sıcaklığı.

Voltaaj	V	24
Aküler	V	2 x 12
Akü kapasitesi	Ah	2x170
Soğuk marş kapasitesi, yaklaşık	A	1 000
Alternatör sınıfı	W/A	3 479/130
Marş motoru çıkışı	kW	5,5

## Fren sistemi

**Servis freni:** Nitrojen şarjlı akümülatörlü Volvo çift devre sistemi. Dışa monteli hidrolikle çalışan, tamamen sızdırmaz yağ sirkülasyonu soğutmalı ıslak disk frenler. Operatör, Contronics sistemindeki uyarı seçerek frenleme sırasında şanzımanın otomatik olarak ayrılmasını sağlayabilir.  
**El freni:** Şanzımana entegre edilmiş, tamamen mühürlü, ıslak çok diskli fren. Yay kuvveti ile uygulanır ve harici hidrolik basıncı ile devreden çıkarılır. El freni, gösterge tablosundaki bir sıvıç yoluyla etkinleştirilir ve devreden çıkarılır.  
**İkincil fren:** Şarj edilebilir akümülatörlü çift fren devreleri. Bir devre veya park freni tüm güvenlik gereksinimlerini karşılar.  
**Standart:** Fren sistemi, ISO 3450 koşullarını karşılamaktadır.

Tekerlek başına fren diski sayısı		1
Akümlatörler	l	3 x 1,0
Park freni için akümülatörler	l	1 x 1,0

## Kabin

**Göstergeler:** Önemli tüm bilgiler operatörün görüş alanında merkezi olarak konumlandırılmıştır. Contronic denetim sistemi için ekran. Isıtıcı ve buz çözücü: Filtrelenmiş temiz hava verilen, otomatik ve manuel ayarlı (11 devirli) fanlı ısıtıcı peteği. Tüm cam alanları için buz çözücü hava çıkışları.  
**Operatör koltuğu:** Ayarlanabilir süspansiyonlu ve toplanabilen emniyet kemeri operatör koltuğu. Koltuk, kabinin arka duvarına ve tabana sabitlenmiş bir braket üzerindedir. Toplanabilir emniyet kemerinin uyguladığı kuvvetler, koltuk kızakları tarafından sönümlenir.  
**Standart:** Kabin, ROPS'a (ISO 3471, SAE J1040) ve FOPS (ISO 3449) göre test edilip onaylanmıştır. Kabin, SAE J386 ("Operatör Koruma Sistemi") gerekliliklerini karşılar.  
Bu makine klima sistemi ile donatıldığında, soğutucu akışkan R134a kullanılır. Küresel Isınma Potansiyeli 1430 t CO<sub>2</sub> eşdeğerine sahip florlu sera gazı R134a içerir.

Acil durum çıkışı: Pencereyi kırmak için acil durum çekicini kullanın

Havalandırma	m <sup>3</sup> /dk	9
Isıtma kapasitesi	kW	16
Klima (opsiyonel)	kW	7,5

## Kaldırma Kolu Sistemi

Tüm kaldırma aralığı boyunca yüksek koparma torku ve paralel hareket sağlayan Tork Paralel bağlantı (TP bağlantısı).

Kaldırma silindirleri		2
Silindir çapı	mm	150
Piston çubuğu çapı	mm	80
Strok	mm	676
Devirme silindiri		1
Silindir çapı	mm	210
Piston çubuğu çapı	mm	110
Strok	mm	412

## Hidrolik sistemi

**Sistem beslemesi:** İki adet yüke duyarlı değişken deplasmanlı aksiyal pistonlu pompa. Direksiyon sistemi daima önceliklidir.

**Valfler:** Çift etkili 2 makaralı valf. Ana valf, 2 makaralı bir pilot valf tarafından kontrol edilir.

**Kaldırma fonksiyonu:** Valfin dört konumu vardır; kaldırma, tutma, indirme ve yavaşlatma konumu. İndüktif/manyetik otomatik bom tepmesi açılıp kapatılabilir ve maksimum erim ile tam kaldırma yüksekliği arasında herhangi bir konuma ayarlanabilir.

**Eğme fonksiyonu:** Valfin üç konumu vardır; geri alma, tutma ve boşaltma konumu. İndüktif/manyetik otomatik eğme, istenen keççe açısına ayarlanabilir.

**Silindirler:** Tüm fonksiyonlar için çift etkili silindirler

**Filtre:** 10 mikron (mutlak) filtre kartuşu ile tam akışlı filtreleme.

Çalışma basıncı maksimum, çalışma hidrolik sistemi için pompa 1	MPa	29,0 ± 0,5
Akış	l/dk	128
@	MPa	10
motor devri	d/dk	1 900
Çalışma basıncı maksimum, direksiyon-, fren-, pilot- ve çalışma hidroliği sistemi için pompa 2	MPa	31,0 ± 0,5
Akış	l/dk	128
@	MPa	10
motor devri	d/dk	1 900
Çalışma basıncı maksimum, fren ve soğutucu fan sistemi için pompa 3	MPa	21,0 ± 0,5
Akış	l/dk	33
@	MPa	10
motor devri	d/dk	1 900
Pilot sistemi, çalışma basıncı	MPa	3,5 ± 0,5
<b>Döngü süreleri</b>		
Kaldırma	s	5,4
Devirme	s	2,1
İndirme, boş	s	2,5
Toplam döngü süresi	s	10

ISO 14397'ye uygun yükte kaldırma ve eğme döngü süreleri

## Direksiyon Sistemi

**Direksiyon sistemi:** Yük algılayan, hidrostatik mafsallı direksiyon.

**Sistem beslemesi:** Direksiyon sisteminde, değişken deplasmanlı yük algılayan bir aksiyal piston pompasından öncelikli besleme özelliği mevcuttur.

**Direksiyon silindirleri:** İki çift etkili silindir.

Direksiyon silindirleri		2
Silindir çapı	mm	75
Kol çapı	mm	50
Strok	mm	486
Çalışma basıncı	MPa	26,5
Maksimum akış	l/dk	128
Maksimum artikülasyon	± °	40

## Servis İkmali

**Servis erişilebilirliği:** Motor bölmesine mükemmel erişim sağlayan ve elektrikle açılabilen geniş açılma açısına sahip motor kaputu. Sıvı filtreleri ve bileşen havalandırıcı hava filtreleri uzun servis aralıkları sağlar. Hidrolik deposundaki bir hızlı bağlantı adaptörü, hidrolik yağını daha çabuk doldurma olanağı sağlar. Sorun gidermeyi kolaylaştırmak için verileri denetleme, kaydetme ve analiz etme imkanı.

Yakıt deposu	l	270
DEF/AdBlue® deposu	l	31
Motor soğutma suyu	l	38
Hidrolik yağ deposu	l	140
Şanzıman yağı	l	38
Motor yağı	l	30
Aks yağı ön	l	36
Aks yağı arka	l	41

## Ses Seviyesi

ISO 6396 doğrultusunda kabin içi ses basıncı seviyesi		
L <sub>pA</sub>	dB	68
ISO 6395 ve AB Gürültü Direktifi 2000/14/EC doğrultusunda dış ses seviyesi		
L <sub>wA</sub>	dB	106

# Teknik özellikler

## BOYUTLAR

Lastikler 23,5 R25 L3		L120H	
		Standart bom	Uzun bom
B	mm	6 660	7 140
C	mm	3 200	3 200
D	mm	430	430
F	mm	3 380	3 380
G	mm	2 132	2 132
J	mm	3 770	4 280
K	mm	4 100	4 610
O	°	54	54
P <sub>maks</sub>	°	50	50
R	°	42	43
R <sub>1</sub> *	°	45	48
S	°	68	64
T	mm	108	157
U	mm	450	580
X	mm	2 070	2 070
Y	mm	2 670	2 670
Z	mm	3 330	3 330
a <sup>2</sup>	mm	5 730	5 730
a <sup>3</sup>	mm	3 060	3 060
a <sub>4</sub>	±°	40	40
3,4 m <sup>3</sup> STE H T kepçe var			

\* Taşıma pozisyonu SAE

Geçerli olduğu yerlerde, özellikler ve boyutlar ISO 7131, SAE J732, ISO 7546, SAE J742, ISO 14397, SAE J818 doğrultusundadır.

## L120H Kütük Yükleyici

Kısaç: WLA80832

Çalışma ağırlığı

(kütük işleme cw 685 kg dahil): 20 840 kg

Çalışma yükü: 7 050 kg

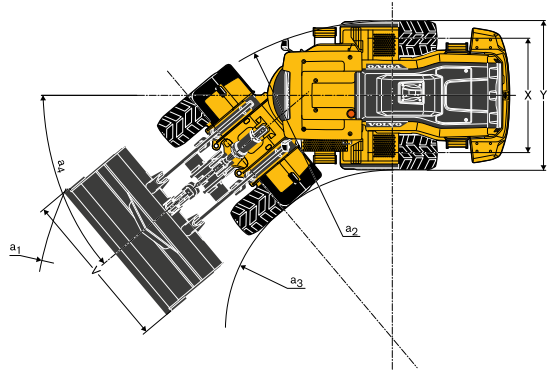
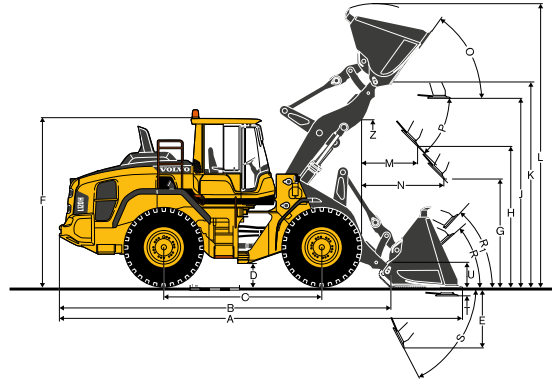





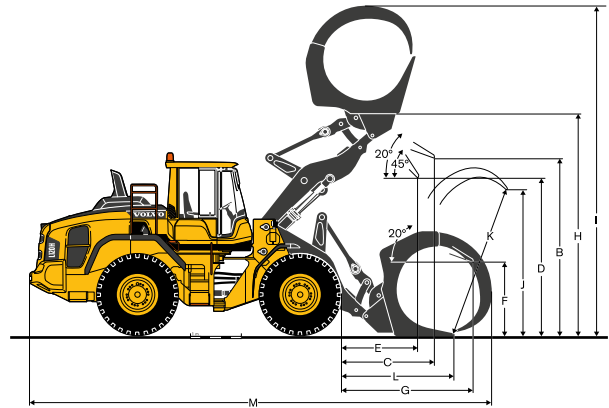





## BOYUTLAR

		L120H	
		Lastikler: 750/65 R25	
A	m <sup>2</sup>	2,4	
B	mm	3 550	
C	mm	1 890	
D	mm	2 920	
E	mm	1 500	
F	mm	1 530	
G	mm	2 790	
H	mm	4 660	
I	mm	6 690	
J	mm	2 790	
K	mm	2 990	
L	mm	2 150	
M	mm	8 930	







L120H

Lastikler 23,5 R25 XHA2 L3	YENİDEN İŞLEME*		GENEL AMAÇLI				KAYA**	HAFİF MALZEME		UZUN BOM***	
											
	3,8 m <sup>3</sup> STE P BOE	3,8 m <sup>3</sup> STE H BOE	3,4 m <sup>3</sup> STE P T	3,4 m <sup>3</sup> STE H T	3,6 m <sup>3</sup> STE P BOE	3,6 m <sup>3</sup> STE H BOE	3,0 m <sup>3</sup> SPN P T SEG	5,5 m <sup>3</sup> LM H	9,5 m <sup>3</sup> LM H	3,4 m <sup>3</sup> STE H T	
Hacim, yığıma ISO/SAE	m <sup>3</sup>	3,8	3,8	3,4	3,4	3,6	3,6	3,0	5,5	9,5	3,4
%110 dolum faktöründe hacim	m <sup>3</sup>	4,2	4,2	3,7	3,7	4,0	4,0	3,3	6,1	10,5	3,7
Statik emniyet yükü, düz konumda	kg	15 640	14 780	14 590	13 910	14 540	13 870	14 900	13 050	13 160	-2 580
35° dönüşte	kg	13 860	13 060	12 940	12 310	12 900	12 270	13 220	11 490	11 560	-2 350
tam dönüşte	kg	13 330	12 550	12 460	11 840	12 410	11 800	12 720	11 030	11 090	-2 290
Koparma kuvveti	kN	163,7	151,9	173,7	160,3	168,8	156,1	150,5	121,6	106,1	+5
A	mm	8 210	8 310	8 240	8 350	8 160	8 270	8 470	8 690	8 980	+500
E	mm	1 300	1 400	1 330	1 430	1 260	1 360	1 520	1 730	2 000	+20
H	mm	2 840	2 700	2 820	2 750	2 870	2 800	2 690	2 470	2 270	+510
L	mm	5 710	5 770	5 520	5 590	5 570	5 640	5 690	5 900	6 070	+510
M	mm	1 250	1 230	1 270	1 350	1 220	1 300	1 450	1 560	1 760	-30
N	mm	1 820	1 710	1 830	1 870	1 810	1 850	1 930	1 890	1 910	+450
V	mm	3 000	3 000	3 000	3 000	3 000	3 000	2 880	3 000	3 400	0
a, boşluk dairesi	mm	13 040	13 090	13 060	13 110	13 010	13 060	13 100	13 330	13 880	+480
Çalışma ağırlığı	kg	20 210	20 510	19 390	19 610	19 410	19 630	20 390	20 030	20 250	+280

\* Ek hurda-geri dönüşüm karşı ağırlığı ile ölçülür | \*\* MICHELIN 23,5R25 XMINE D2 Pro L5 Lastik ile | \*\*\* GP 3,4 m<sup>3</sup> STE H T kepçe ile karşılaştırmalı

**Kepçe Seçim Tablosu**

Seçilen kepçe, malzeme yoğunluğuna ve beklenen kepçe dolum faktörüne göre belirlenir. Gerçek kepçe hacmi, açık kepçe tasarımını içeren TP bağlantısının özellikleri, her konumda iyi geri dönüş açıları ve iyi kepçe dolum performansı nedeniyle genellikle belirtilen kapasiteden daha fazladır. Örnek, standart bir bom konfigürasyonunu göstermektedir. Örnek: Kum ve çakıl. Dolum faktörü ~ %105. Yoğunluk 1,6 t/m<sup>3</sup>. Sonuç: 3,4 m<sup>3</sup> kepçe 3,6 m<sup>3</sup> taşır. İdeal stabilite için, daima kepçe seçim tablosuna başvurun.

Malzeme	Kepçe dolumu, %	Malzeme yoğunluğu, t/m <sup>3</sup>	ISO/SAE kepçe hacmi, m <sup>3</sup>	Gerçek hacim, m <sup>3</sup>
Toprak/Kil	~ 110		1,8	3,3
			1,6	3,6
Kum/Çakıl	~ 105		1,8	3,3
			1,6	3,6
Agrega	~ 100		1,8	3,8
			1,6	3,8
Kaya	≤100		1,7	3,0
			1,6	3,0

Kaya kepçelerinin boyutları, malzeme yoğunluğu yerine en uygun penetrasyon ve doldurma kapasitesi için optimize edilmiştir.

Bom tipi	Tipi kepçe	ISO/SAE Kepçe hacmi	L120H Malzeme yoğunluğu, t/m <sup>3</sup>								
			0,8	1,0	1,2	1,4	1,6	1,8	2,0		
Standart bom	Yeniden işleme	P 3,8 m <sup>3</sup>									
		H 3,8 m <sup>3</sup>									
	Genel Amaçlı	P 3,3 m <sup>3</sup>									
		H 3,3 m <sup>3</sup>									
		P 3,6 m <sup>3</sup>									
	H 3,6 m <sup>3</sup>										
Kaya	P 3,0 m <sup>3</sup>										
Hafif malzeme	H 5,5 m <sup>3</sup>										
	H 9,5 m <sup>3</sup>										
Uzun bom	Yeniden işleme	P 3,8 m <sup>3</sup>									
		H 3,8 m <sup>3</sup>									
	Genel Amaçlı	P 3,3 m <sup>3</sup>									
		P 3,6 m <sup>3</sup>									
	Kaya	P 3,0 m <sup>3</sup>									
Hafif malzeme	H 5,5 m <sup>3</sup>										

Kova doldurma faktörü nasıl okunur

**Yardımcı Çalışma Verileri**

Lastikler 23,5 R25 L3	Standart bom		Uzun bom
	23.5 R25 L5	750/65 R25	750/65 R25
Lastikler üzerinde genişlik	mm	+30	+200
Yerden yükseklik	mm	+50	0
Devirme yükü, tam dönüş	kg	+450	+380
Çalışma ağırlığı	kg	+670	+640

# Donanım

## STANDART DONANIMLAR

### Motor

Egzoz art işleme sistemi
Üç kademeli hava temizleyici, ön temizleyici, birincil ve ikincil filtre
Soğutma suyu seviyesi için göstere
Emilen hava ön ısıtma
Su tutuculu yakıt ön filtresi
Yakıt filtresi
Elektrikli yakıt besleme pompası
Yağ karteri havalandırması yağ tutucusu
Dış radyatör hava girişi koruması

### Güç aktarma organları

Otomatik Power Shift
Tamamen otomatik vites geçişleri, 1-4
PWM kontrollü vites geçişleri
Hidrolik kol konsolu ile ileri ve geri yön seçimi
Tekerlek çekiş kontrolü
Şanzıman yağı seviyesi için göstere camı
Diferansiyeller: Ön, %100 hidrolik diferansiyel kilidi. Arka, klasik.

### Elektrik sistemi

24 V, opsiyonel aksesuarlar için kablo hazırlığı
Alternatör 24 V / 130 A / 3 479 W
Akü ayırma (servis) sıvıcı
Yakıt göstergesi
Saat ölçer
Elektrikli korna
Göstere tablosu: Yakıt seviyesi Dizel Egzoz Sıvısı/AdBlue seviyesi Şanzıman sıcaklığı Soğutma suyu sıcaklığı Göstere aydınlatması

### Aydınlatma:

- Kısa ve uzun çift halojen farlar
- Park lambaları
- Çift fren lambaları ve arka lambalar
- Dörtlü flaşör fonksiyonu ile sinyal lambaları
- Halojen çalışma lambaları (2 ön ve 2 arka)

## STANDART DONANIMLAR

### Contronic denetleme sistemi

Makine verilerinin izlenmesi ve kaydedilmesi
Contronics ekranı
Yakıt tüketimi
Dizel Egzoz Sıvısı/AdBlue tüketimi
Ortam sıcaklığı
Saat
Uyarı ve göstere lambaları için test fonksiyonu
Fren testi
Test fonksiyonu, maksimum fan devrinde ses seviyesi

### Uyarı ve göstere lambaları:

- Batarya şarjı
- Park freni

### Uyarı ve ekran mesajı:

- Rejenerasyon
- Motor soğutma suyu sıcaklığı
- Şarj havası sıcaklığı
- Motor yağı sıcaklığı
- Motor yağı basıncı
- Şanzıman yağı sıcaklığı
- Şanzıman yağı basıncı
- Hidrolik yağı sıcaklığı
- Fren basıncı
- Park freni devrede
- Fren şarjı
- Yön değişiminde aşırı hız
- Aks yağı sıcaklığı
- Direksiyon basıncı
- Karter basıncı
- Ataşman kilidi açık
- Emniyet kemeri uyarısı

### Seviye uyarıları:

- Yakıt seviyesi
- Dizel Egzoz Sıvısı/AdBlue seviyesi
- Motor yağı seviyesi
- Motor soğutma suyu seviyesi
- Şanzıman yağı seviyesi
- Hidrolik yağı seviyesi
- Yıkama suyu seviyesi

### Arıza belirtisi durumunda motor torku azaltma:

- Yüksek motor soğutma suyu sıcaklığı
- Yüksek motor yağı sıcaklığı
- Düşük motor yağı basıncı
- Yüksek karter basıncı
- Yüksek şarj havası sıcaklığı

### Arıza belirtisi durumunda otomatik rölanti:

- Yüksek şanzıman yağı sıcaklığı
- Şanzıman kavramalarında kayma

### Arka plan aydınlatmalı tuş takımı

### Vites seçildiğinde kalkış kilidi

### Hidrolik sistemi

Ana valf, çift yönlü, 2 makaralı, hidrolik pilotlu
Değişken deplasmanlı aksiyal piston pompaları (3): 1 Çalışma hidroliği, Pilot hidroliği ve Fren sistemi 2 Çalışma hidroliği, Pilot hidroliği, Direksiyon ve Fren sistemi 3 Soğutucu fan ve Fren sistemi
Otomatik test fonksiyonlu ikincil direksiyon
Hızlı hidrolik yağ doldurma
Elektrohidrolik servo kontrollere
Elektronik hidrolik kol kilidi
Otomatik bom tepme
Otomatik kepece konumlandırıcı
Çift yönlü hidrolik silindirleri
Hidrolik yağı seviyesi için göstere camı
Hidrolik yağı soğutucusu



---

**STANDART DONANIMLAR**

---

**Fren sistemi**

Çift fren devresi  
Çift fren pedalı  
İkincil fren sistemi  
Park freni, elektrohidrolik  
Fren aşınma göstergeleri

**Kabin**

ROPS (ISO 3471), FOPS (ISO 3449)  
Kablo Demeti Sabitleme Noktaları  
Tek anahtar kitli kapı/marş  
Akustik iç kaplama  
Çakmak, 24 V elektrik soketi  
Kilitlenebilir kapı  
Temiz hava girişi ve buz çözücülü kabin ısıtması  
İki filtrelili temiz hava girişi  
Otomatik ısıtma kontrolü  
Paspas  
Çift iç aydınlatma lambası  
İçeride dikiz aynaları  
İkili dış dikiz aynası  
Sürgülü cam, sağ taraf  
Karartılmış ön cam  
Toplanabilir emniyet kemeri (SAE J386)  
Ayarlanabilir direksiyon  
Saklama bölmesi  
Evrak cebi  
Güneşlik  
İçecek tutucu  
Ön ve arka cam yıkayıcı  
Ön ve arka cam sileceği  
Ön ve arka silecek için fasıla fonksiyonu

**Servis ve bakım**

Motor yağı uzaktan tahliye ve doldurma  
Şanzıman yağı uzaktan tahliye ve doldurma  
Yağlama manifoldları, yerden erişilebilir  
Basınç kontrol bağlantıları: şanzıman ve hidrolik, hızlı bağlantılar  
Hızlı bağlantılı hidrolik yağı doldurma  
Alet kutusu, kilitlenebilir

**Dış donanım**

Turuncu küpeştelere  
Çamurluklar, ön ve arka  
Viskoz kabin bağlantıları  
Lastik motor ve şanzıman bağlantıları  
Şasi, mafsal kilidi  
Vandalizm kilidi  
Motor bölmesi  
Radyatör ızgarası  
Kaldırma gözleri  
Bağlama gözleri  
Fabrikasyon karşı ağırlık  
Karşı ağırlık, opsiyonel korumalar için hazır delikli

# Donanım

## OPSIYONEL DONANIMLAR

### Motor

Hava ön filtreleyici, siklon tipi
Hava ön filtreleyici, yağ banyolu tip
Hava ön temizleyici, turbo tipi II
Hava ön temizleyici, turbo tipi III
Otomatik motor durdurma
Gecikmeli motor durdurma
Motor bloğu ısıtıcı
Yakıt doldurma süzgeci
Yakıt ısıtıcı
El gazı kumandası
Maksimum fan devri, sıcak iklim
Radyatör, korozyona karşı korumalı
Ters çevrilebilir soğutma fanı
Ters çevrilebilir soğutucu fan ve aks yağı soğutucu

### Tekerlekler ve lastikler

23.5 R25
750/65 R25

### Güç aktarma organları

Yağ soğutucu ve filtre ön ve arka aks
Kilitlemeli OptiShift şanzıman, RBB
Diferansiyel kilidi ön %100, sınırlı kaymalı arka
Tarım otomatik şanzıman / kilitleme 1 -> 4
Hız sınırlayıcı
Paslanmaz çelik fren hatları

## OPSIYONEL DONANIMLAR

### Elektrik sistemi

Hırsızlık önleme sistemi
Halojen Economy paketi
Halojen Feature paketi
Halojen Güç paketi
Farlar, asimetrik sol, halojen
Çalışma lambaları, ataşmanlar, halojen
LED Economy paketi
LED Feature paketi
LED Power paketi
LED Intense paketi
Alarm kiti, W-ECU ile hırsızlık önleme fonksiyonu
Akü ayırma anahtarı, kabinde ilave
Acil stop
Kilitleme mekanizması, Etiketleme Kilitleme
Plaka tutucu, aydınlatma
Arka görüş kamerası, ekran
Dikiz aynaları, elektrikli ayarlama ve ısıtılmalı
Dikiz aynaları, sağ uzun kol
Dikiz aynaları, elektrikli ayarlama ve ısıtılmalı, sağ uzun kol
Düşük fonksiyon çalışma lambaları, geri viteste aktif
Geri hareket alarmı, sesli
Geri manevra alarmı, beyaz gürültü
Çift LED geri vites çakarlı ışıklar
Emniyet kemeri göstergesi, dış
Kısaltılmış far destek braketleri
Yan işaret lambaları
Uyarı flaşörü LED
Uyarı flaşörü LED otomatik
Elektrik dağıtım ünitesi 24 volt
Yük Asistanı
Radar algılama sistemi
Çarpışma Etkisi Azaltma Sistemi
Öne bakış kamerası
Çift öne dönük kamera
Park freni alarmı, hava süspansiyonlu koltuklar için sesli
Takviye ile çalıştırma konektörü, ISO tipi
Maks. bom yüksekliği
Can Bus Arayüzü
Gecikmeli Motor Kapatma
Co-Pilot mevcut
Co pilot ile geri görüş kamerası
Araç Üstü Tartım
Araç Üstü Tartım Görev Modu
Lastik basınç gözetim sistemi
Bağlantılı Harita
Operator Coaching Start
Operator Coaching Advanced

### Hidrolik sistemi

Bom süspansiyon sistemi
Ayrı ataşman kilitleme
Soğuk iklim kiti, ataşman kilitleme hortumları
Bom silindiri hortum ve boru korumaları
Hidrolik yağı, biyobozunur, Volvo
Hidrolik yağı, yangına dayanıklı
Hidrolik yağı, sıcak iklim için
3. hidrolik fonksiyonu
hidrolik 3'üncü-4'üncü fonksiyon
3. fonksiyon için kilitleli hidrolik sabit akış kontrolü
Tek kol ile kontrol, hidrolik 2 fonksiyon
Tek kol ile kontrol, hidrolik 3 fonksiyon
Tek kol ile kontrol, hidrolik 4 fonksiyon

## OPSIYONEL DONANIMLAR

### Kabin

Operatör kılavuzu için bağlantı
Otomatik Klima Kontrolü, ACC
ACC kontrol paneli, Fahrenheit ölçekli
Asbest tozu koruma filtresi
Küllük
Kabin hava ön temizleyici, siklon tipi
Karbon filtre
Koruyucu plaka, kabin altı
Öğle yemeği tutucu
Volvo kolçak, operatör koltuğu, sol
Operatör koltuğu, Mekanik ISRI, 2 noktalı emniyet kemeri
Operatör koltuğu, Volvo Havalı Süspansiyon, Ağır Hizmet Tipi, 2 noktalı emniyet kemeri
Operatör koltuğu, Volvo Havalı Süspansiyon, 2 noktalı emniyet kemeri
Operatör koltuğu, Volvo Havalı Süspansiyon, 3 noktalı emniyet kemeri
Operatör koltuğu, Konfor ISRI, 2 noktalı emniyet kemeri
Operatör koltuğu, Konfor ISRI, 3 noktalı emniyet kemeri
Operatör koltuğu, Premium ISRI, 2 noktalı emniyet kemeri
Operatör koltuğu, Premium ISRI, 3 noktalı emniyet kemeri
Radio kurulum kiti, 12 V çıkış, sol taraf
Radio kurulum kiti, 12 V çıkış, sağ taraf
Radio (AUX, Bluetooth ve USB bağlantılı)
DAB Radyo
Bas hoparlör
Direksiyon topuzu
Güneşlikler, arka camlar
Perdeler, yan camlar
Zamanlayıcı kabin ısıtma
Cam, sürgülü, kapı
Üniversal kapı/kontak anahtarı
Uzaktan kapı açma kumandası
İleriye Bakış Aynaları
Kabin ısıtıcı elektrik çıkışı 240 V
Kabin, Sıcak uygulamalar. Tavan, çelik
Yangın söndürücü kabin
Dış çelik koruma kabin
Dikiz aynaları uzun kol, kabin
Güçlendirilmiş ön cam, düz
<b>Servis ve bakım</b>
Otomatik yağlama sistemi
Uzun bom için otomatik yağlama sistemi
Gres nipel korumaları
Yağ numune valfi
Yağlama sistemine gres için dolun pompası
Alet kiti
Bijon anahtarı kiti
CareTrack, GSM, GSM/Uydu
Telematik, abonelik

## OPSIYONEL DONANIMLAR

### Koruyucu donanım

Göbek koruması ön
Göbek koruması arka
Koruyucu plaka, ağır hizmet tipi, ön şasi
Koruyucu plaka, arka şasi
Koruyucu plaka, ön/arka aks
Kabin tavanı, ağır hizmet tipi
Farlar için korumalar
Radyatör ızgarası için korumalar
Arka lambalar için korumalar
Camlar, yan ve arka korumalar
Ön cam koruyucu
Tekerlek/aks keçe korumaları
Korozyon koruması, makine boyama
Korozyon koruması, ataşman braket boyama
Kepçe Dişleri koruması

### Dış donanım

Kabin merdiveni, lastik askılı
Ön çamurlukların ve arka genişleticilerin iptali
Karşı ağırlıkta tutamaklar
Yangın söndürme sistemi
Çamurluklar, tam koruma, 80 serisi lastikler için arka
Çamurluklar, tam koruma, 65 serisi lastikler için arka
Uzun bom
Çekme bağlantısı

### Diğer donanımlar

CE işareti
Konfor Sürüş Kontrolü (CDC)
Karşı ağırlık, tomruk işleme
Karşı ağırlık, sinyal boyalı, şeritli
Ses etiketi, AB
Ses etiketi, ABD
Reflektörlü etiketler (pul), makine hatları
Reflektörlü etiketler (şerit), makine hatları kabin
Dinitrol içermeyen makineler için seçenек
Ses azaltma kiti, dış
Yavaş araç işareti
İşaret, 50 km/h
Ziraat paketi
Kütük Yükleme paketi
Yeniden işleme paketi
Hurda İşleyici paketi
Atık İşleyici paketi

### Ataşmanlar

Kepçeler:
Kayan düz veya kürek burun
Genel amaçlı
Hurda-geri dönüşüm
Hafif malzeme
Yüksek uç
Düzleme
Aşınma parçaları:
Cıvatalı ve kaynaklı keçe dişleri
SegmentlerÜç bölümde kesme kenarı, cıvatalı
Çatal donanımı
Malzeme taşıma kolu
Kütük kancaları
Kar küreyiciler
Püskürtme kovası
Süpürücüler

Her ürün, her pazarda sunulmamaktadır. Sürekli gelişim politikamız kapsamında, teknik özellikleri ve tasarımları önceden bildirmeksizin değiştirme hakkımızı saklı tutuyoruz. Resimler; standart makine versiyonunda yer almayan, opsiyonel özellikler içerebilir.

**V O L V O**