

**V O L V O**



Cargadoras de ruedas Volvo 18-20.7 t / 39,683-44,093 lb 227 hp

**L110H**

Volvo Construction Equipment

# L110H

Aplicaciones de horquillas, remanipulación, desechos y reciclaje, manipulación de troncos, agricultura Esta Cargadora de ruedas Volvo de tamaño mediano está lista para todo y más.



# Diseñada para transportar

Con una carga de vuelco más alta, motor más potente, transmisión optimizada con la nueva opción OptiShift y nuevos servocontroles eléctricos, la cargadora de ruedas L110H ofrece hasta 28% más de eficiencia en consumo de combustible que el modelo L110HF, junto con hasta 12% de aumento de productividad. Es más, un conjunto de funciones que mejoran la comodidad y el tiempo de máquina disponible ayudan aún más a reducir el costo total de propiedad.



## Eficiencia en consumo de combustible

- Transmisión OptiShift con bloqueo (opción)
- Función marcha atrás con frenado
- Control de fuerza de tracción
- Pedal ecológico
- Freno de estacionamiento seco



## Productividad

- Carga de vuelco 4% mayor en comparación con el modelo L110F
- 5% más de potencia del motor
- Pasador 17 mm (0.67 pulg) más alto
- Exclusiva cinemática TP
- Paquetes de aplicaciones a la medida
- Gama de implementos Volvo combinados



## Comodidad para el operador

- Se removió el interruptor principal, la llave de ignición activa y enciende la máquina.
- Descansabrazos y palancas ajustables fijados al asiento
- Elección de tres modos de respuesta hidráulica
- Funciones de nivelación de pluma y cuchara
- Elección de palancas sencilla o múltiple
- Control para Dirección Cómoda (CDC), Sistema de mitigación de colisión (opciones)



## Suite de aplicaciones de Asistente de carga (opción)

- Sistema de pesaje a bordo
- Entrenamiento del operador
- Sistema de monitoreo de presión de neumático (TPMS)
- Cuando están instaladas, la cámara de visión trasera y el sistema de detección de radar se muestra en Volvo Co-Pilot



## Tiempo de máquina disponible

- Se removió el interruptor principal = no hay riesgo de que la batería se descargue porque se dejó encendido
- El apagado retardado del motor reduce el desgaste (opcional)
- Soportes de eje trasero libres de mantenimiento
- Indicadores de desgaste de los frenos



## Facilidad de servicio

- Capó del motor operado eléctricamente con apertura grande
- Apertura hidráulica de la cabina inclinable, ya sea a 30° o 70°
- Instalación de enfriador extraíble
- Funcionalidad de bloqueo-etiquetado (LOTO) en el interruptor de servicio
- Bomba eléctrica de cebado de combustible
- Conector de drenado/llenado de aceite hidráulico

# Volvo L110H en detalle

## Motor

Motor a diesel turbocargado de 8 litros y 6 cilindros en línea con sistema avanzado de inyección de combustible de riel común. El combustible se distribuye a alta presión desde un acumulador de alta presión. Una bomba de alta presión accionada por árbol de levas suministra el combustible al riel y luego a los inyectores de combustible operados electrónicamente a través de tuberías de alta presión.

Motor	Volvo	D8L
Potencia máxima a	r/min (r/s)	1 700 - 2 240 (28.3)
SAE J1995 bruta	kW (hp)	170 (228)
ISO 14396 bruto	kW (hp)	177 (237)
ISO 9249, SAE J1349 neta	kW (hp)	177 (227)
Torque máximo a	r/min (r/s)	1 600 (25)
SAE J1995 bruta	Nm (pies lbf)	1 066 (786)
ISO 9249, SAE J1349 neta	Nm (pies lbf)	1 048 (781)
Rango de funcionamiento económico	r/min (r/s)	800 - 1 600 (13.3 - 26.7)
Cilindrada	l (pulg <sup>3</sup> )	7.8 (435)

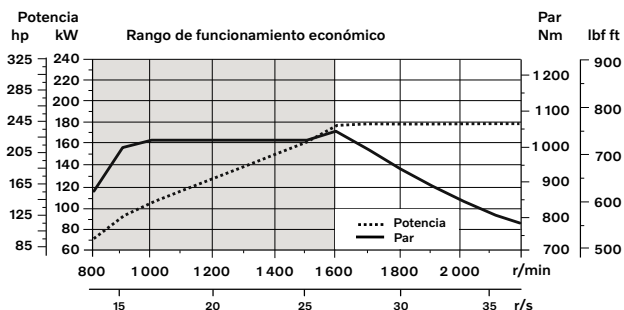

## Tren motriz

**Convertidor de torque:** Una etapa.

**Transmisión:** Transmisión de eje secundario Volvo con un solo control de palanca. Cambios de velocidad rápidos y suaves con válvula de modulación por ancho de pulso (PWM).

**Transmisión:** Transmisión con Cambio automático de marchas (APS) Volvo con cambios 1-4 completamente automáticos y selector de modo con 4 programas diferentes para cambios de velocidades, incluyendo AUTO. También equipado con control de Fuerza de tracción para evitar patinaje de las ruedas y optimizar el llenado de la cuchara. La transmisión OptiShift también está disponible como opción (HTL 206E).

**Ejes:** Semiejes Volvo totalmente flotantes con reducciones de cubo planetarias y carcasa de eje de acero fundido. Eje delantero fijo y eje trasero oscilante. Bloqueo de diferencial al 100% en el eje delantero. Opcional: Limslip trasera.

Transmisión	Volvo	HTE 206F
Multiplicación del torque, relación de ahogamiento		2.47:1
<b>Velocidad máxima, marcha adelante/atrás</b>		
1a	km/h (mi/h)	7.3 (4.3)
2a	km/h (mi/h)	13.7 (8.1)
3ra	km/h (mi/h)	28.4 (15.2)
4a	km/h (mi/h)	40 (23)
Nota: 4a marcha limitada por la ECU		
Medida con neumáticos		750/65R25
Eje delantero/eje trasero		AWB 31/ AWB 30
Oscilación del eje trasero	± °	13
Altura libre inferior en oscilación	mm (pulg)	430 (18.1)

## Sistema eléctrico

**Sistema central de advertencia:** Sistema eléctrico Contronic con luz central de advertencia y timbre para las siguientes funciones: - Falta grave del motor - Baja presión del sistema de dirección - Advertencia de sobremarcha del motor - Interrupción en la comunicación (falta de computadora) Luz y timbre central de advertencia con la velocidad enganchada para las siguientes funciones. - Baja presión del aceite de motor - Alta temperatura del aceite de motor - Alta temperatura del aire de carga - Bajo nivel de refrigerante - Alta temperatura de refrigerante - Alta presión del cárter - Baja presión del aceite de transmisión - Alta temperatura del aceite de transmisión - Baja presión de los frenos - Freno de estacionamiento accionado - Falta en carga de freno - Bajo nivel de aceite hidráulico - Alta temperatura del aceite hidráulico - Sobremarcha en velocidad enganchada - Alta temperatura del aceite de enfriamiento de los frenos de ejes delantero y trasero.

Voltaje	V	24
Baterías	V	2 x 12
Capacidad de la batería	Ah	2 x 170
Capacidad de arranque en frío, aprox.	A	1 000
Capacidad nominal del alternador	W/A	3 479/130
Potencia del motor de arranque	kW	5.5

## Sistema de frenos

**Freno de servicio:** Sistema Volvo de circuito doble con acumuladores cargados con nitrógeno. Frenos de disco húmedos completamente sellados, enfriados por circulación de aceite, montados fuera de borda, operados hidráulicamente. El operador puede seleccionar el desembrague automático de la transmisión al frenar seleccionando la configuración en contronics.

**Freno de estacionamiento:** Freno de disco seco. Aplicado por fuerza de resorte, liberación electro-hidráulica con un interruptor en el tablero de instrumentos.

Freno secundario: Circuitos de freno doble con acumuladores recargables. Un circuito o el freno de estacionamiento satisfacen todos los requerimientos de seguridad.

**Estándar:** El sistema de frenos cumple con los requerimientos de ISO 3450.

Número de discos de freno por rueda		1
Acumuladores	l (gal)	3 x 1.0 (3 x 0.26)
Acumuladores para freno de estacionamiento	l (gal)	1 x 1.0 (1 x 0.26)

## Cabina

**Instrumentación:** Toda la información importante está ubicada centralmente en el campo visual del operador. Pantalla para el sistema de monitoreo Contronic.

Calentador y descongelador: Bobina de calentador con aire fresco filtrado y ventilador con configuración automática y manual (11 velocidades). Ventiladas de desempañador para todas las áreas de ventanillas.

**Asiento del operador:** Asiento del operador con suspensión ajustable y cinturón de seguridad retráctil. El asiento está montado sobre un soporte en la pared y piso traseros de la cabina. Los rieles del asiento absorben las fuerzas del cinturón de seguridad retráctil.

**Estándar:** La cabina se pone a prueba y se aprueba de acuerdo a ROPS (ISO 3471, SAE J1040), FOPS (ISO 3449). La cabina cumple con los requerimientos de acuerdo a SAE J386 ("Sistema de retención del operador").

Se utiliza refrigerante del tipo R134a cuando esta máquina está equipada con aire acondicionado. Contiene gas fluorado de efecto invernadero R134a, Potencial de calentamiento global 1.430 t CO<sub>2</sub>-eq.

Salida de emergencia: Use el martillo de emergencia para romper la ventanilla

Ventilación	m <sup>3</sup> /min (yd <sup>3</sup> /min)	9 (11.8)
Capacidad de calefacción	kW	16
Aire acondicionado (opcional)	kW	7.5

## Sistema de brazo de elevación

Acoplamiento en paralelo de torque (acoplamiento TP) con torque elevado de rompimiento y acción paralela a través de todo el rango de elevación.

Cilindros de elevación		2
Diámetro interior del cilindro	mm (pulg)	150 (5.9)
Diámetro del vástago del pistón	mm (pulg)	80 (3.1)
Carrera	mm (pulg)	676 (26.6)
Cilindro de basculamiento		1
Diámetro interior del cilindro	mm (pulg)	210 (8.7)
Diámetro del vástago del pistón	mm (pulg)	110 (4.3)
Carrera	mm (pulg)	412 (16.2)

## Sistema hidráulico

**Suministro del sistema:** Dos bombas de pistones axiales con desplazamiento variable sensibles a la carga. La función de la dirección siempre tiene la prioridad.

**Válvulas:** Válvula de 2 bobinas de doble actuación. Una válvula piloto de 2 bobinas controla la válvula principal.

**Función de elevación:** La válvula tiene cuatro posiciones; posición de elevación, retención, descenso y flotación. La desconexión inductiva/magnética automática de la pluma se puede activar y desactivar y es ajustable a cualquier posición entre el alcance máximo y la altura total de elevación.

**Función de inclinación:** La válvula tiene tres funciones: retroceder, retener y verter. La inclinación inductiva/magnética automática se puede ajustar al ángulo de cuchara que se desee.

**Cilindros:** Cilindros de doble actuación para todas las funciones.

**Filtro:** Filtración de flujo total por un cartucho de filtro de 20 micras (absoluto).

Presión máxima de trabajo, bomba 1 para el sistema hidráulico de trabajo	MPa (bar)	27.0 ± 0.5 (236)
--	-----------	------------------

Flujo	l/min (gal/min)	128 (38,3)
-------	-----------------	------------

a	MPa (bar)	10 (100)
---	-----------	----------

velocidad del motor	r/min (r/s)	1 900 (31,7)
---------------------	-------------	--------------

Presión máxima de trabajo, bomba 2 para el sistema hidráulico de dirección, freno, piloto y de trabajo	MPa (bar)	29.0 ± 0.5 (240)
--	-----------	------------------

Flujo	l/min (gal/min)	128 (29,1)
-------	-----------------	------------

a	MPa (bar)	10 (100)
---	-----------	----------

velocidad del motor	r/min (r/s)	1 900 (31,7)
---------------------	-------------	--------------

Presión máxima de trabajo, bomba 3 para el sistema de freno y ventilador de enfriamiento	MPa (bar)	21.0 ± 0.5 (210 ± 5)
--	-----------	----------------------

Flujo	l/min (gal/min)	33 (8,7)
-------	-----------------	----------

a	MPa (bar)	10 (100)
---	-----------	----------

velocidad del motor	r/min (r/s)	1 900 (31,7)
---------------------	-------------	--------------

Sistema piloto, presión de operación	MPa (bar)	3.5 ± 0.5 (30 - 45)
--------------------------------------	-----------	---------------------

### Tiempos de ciclo

Elevación	s	5,4
-----------	---	-----

Inclinación	s	2,1
-------------	---	-----

Bajar, vacía	s	2,5
--------------	---	-----

Tiempo total de ciclo	s	10
-----------------------	---	----

Tiempos de ciclo de elevación e inclinación con carga de acuerdo con ISO 14397

## Sistema de dirección

**Sistema de dirección:** Dirección articulada hidrostática y sensible a la carga.

**Suministro del sistema:** El sistema de dirección tiene alimentación prioritaria de una bomba de pistones axiales con desplazamiento variable sensible a la carga.

**Cilindros de dirección:** Dos cilindros de doble actuación.

Cilindros de dirección		2
------------------------	--	---

Diámetro interior del cilindro	mm (pulg)	75 (3,1)
--------------------------------	-----------	----------

Diámetro del vástago	mm (pulg)	50 (2)
----------------------	-----------	--------

Carrera	mm (pulg)	486 (19,1)
---------	-----------	------------

Presión de trabajo	MPa (bar)	26.5 (265)
--------------------	-----------	------------

Flujo máximo	l/min (gal/min)	128 (31,7)
--------------	-----------------	------------

Articulación máxima	± °	40
---------------------	-----	----

## Reabastecimiento de servicio

**Accesibilidad de servicio:** Capó del motor con apertura eléctrica y gran ángulo de apertura que proporciona excelente acceso al compartimiento del motor.

Filtros de fluidos y filtros de aire del respirador de componentes favorecen los intervalos prolongados entre servicios. Un adaptador de ajuste rápido en el tanque hidráulico proporciona un llenado de aceite hidráulico más rápido.

Posibilidad de monitorear, registrar y analizar datos para favorecer la solución de problemas.

Tanque de combustible	l (gal)	270 (71,1)
-----------------------	---------	------------

Refrigerante del motor	l (gal)	38 (18,5)
------------------------	---------	-----------

Depósito de aceite hidráulico	l (gal)	140 (35,1)
-------------------------------	---------	------------

Aceite de transmisión	l (gal)	38 (10)
-----------------------	---------	---------

Aceite de motor	l (gal)	30 (5,5)
-----------------	---------	----------

Aceite de eje delantero	l (gal)	36 (9,5)
-------------------------	---------	----------

Aceite de eje trasero	l (gal)	41 (10,8)
-----------------------	---------	-----------

## Nivel de sonido

Nivel de sonido en la cabina conforme a ISO 6396/SAE J2105

L <sub>pA</sub>	dB	68
-----------------	----	----

Nivel de sonido en el exterior conforme a ISO 6395/SAE J2104

L <sub>WA</sub>	dB	106
-----------------	----	-----

# Especificaciones

## DIMENSIONES

Neumáticos 23.5 R25 L3			L110H			
			Pluma estándar		Pluma larga	
B	mm	ft in	6 550	21'6"	7 080	23'3"
C	mm	ft in	3 200	10'6"	3 200	10'6"
D	mm	ft in	440	1'5"	430	1'5"
F	mm	ft in	3 380	11'1"	3 380	11'1"
G	mm	ft in	2 131	7'0"	2 133	7'0"
J	mm	ft in	3 710	12'2"	4 220	13'10"
K	mm	ft in	4 030	13'3"	4 550	14'11"
O	°		55		74	
P <sub>máx.</sub>	°		50		47	
R	°		41		41	
R <sub>1</sub> *	°		43		47	
S	°		66		43	
T	mm	ft in	95	0'4"	106	0'4"
U	mm	ft in	430	1'5"	560	1'10"
X	mm	ft in	2 070	6'9"	2 070	6'9"
Y	mm	ft in	2 670	8'9"	2 670	8'9"
Z	mm	ft in	3 340	10'11"	3 330	10'11"
a <sub>2</sub>	mm	ft in	5 730	18'10"	5 730	18'10"
a <sub>3</sub>	mm	ft in	3 060	10'0"	3 060	10'0"
a <sub>4</sub>		±°	40		40	
Con cuchara de 3.0 m <sup>3</sup> STE H T						

\* Posición de acarreo SAE

En donde sea aplicable, las especificaciones y dimensiones son de acuerdo con ISO 7131, SAE J732, ISO 7546, SAE J742, ISO 14397, SAE J818.

### Cargadora de troncos L110H

Garra: WLA80832

Peso operativo

(incl. contrapeso para manipulación de troncos 685 kg / 1,510 lb): 20 070 kg / 44,240 lb

Carga operativa: 6 500 kg / 14,330 lb

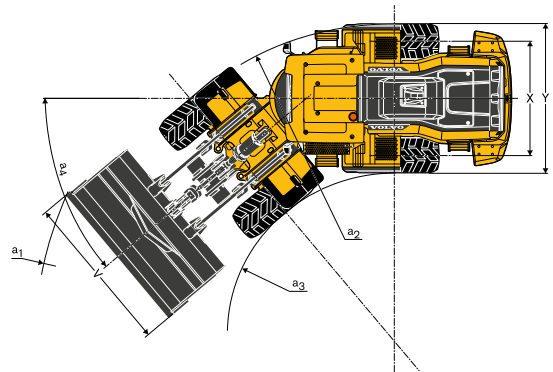
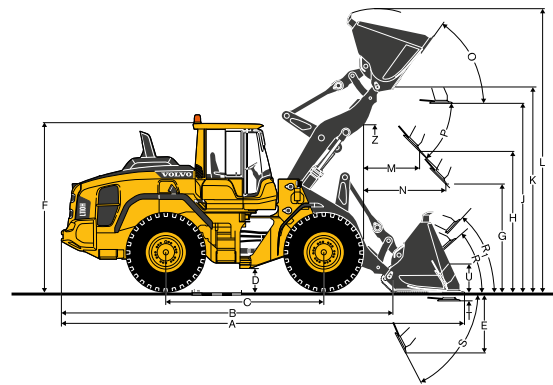

## Dimensiones

			L110H	
			Neumáticos: 750/65 R25	
A	m <sup>2</sup>	pie <sup>2</sup>	2.4	25.8
B	mm	ft in	3 480	11'5"
C	mm	ft in	1 850	6'1"
D	mm	ft in	2 860	9'5"
E	mm	ft in	1 460	4'9"
F	mm	ft in	1 530	5'0"
G	mm	ft in	2 720	8'11"
H	mm	ft in	4 600	15'1"
I	mm	ft in	6 630	21'9"
J	mm	ft in	2 790	9'2"
K	mm	ft in	2 990	9'10"
L	mm	ft in	2 050	6'9"
M	mm	ft in	8 830	29'0"

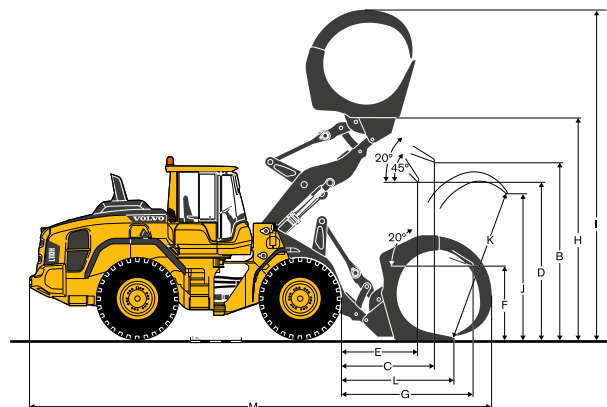

**L110H**

		REMANIPULACIÓN *				USO GENERAL				ROCA **		MATERIAL LIGERO				PLUMA LARGA***		
Neumáticos 23.5R25 XHA2 L3																		
		3.5 m³ / 4.6 yd³ STE P BOE	3.5 m³ / 4.6 yd³ STE H BOE	3.0 m³ / 3.9 yd³ STE P T	3.0 m³ / 3.9 yd³ STE H T	3.4 m³ / 4.4 yd³ STE P BOE	3.4 m³ / 4.4 yd³ STE H BOE	2.7 m³ / 3.5 yd³ SPN P T SEG	5.5 m³ / 7.2 yd³ LM H	9.5 m³ / 12.4 yd³ LM H	3.0 m³ / 3.9 yd³ STE H T							
Volumen, ISO/SAE apilado	m³ yd³	3.5 4.6	3.5 4.6	3.0 3.9	3.0 3.9	3.4 4.4	3.4 4.4	2.7 3.5	5.5 7.2	9.5 12.4	3.0 3.9							
Volumen al 110% del factor de llenado	m³ yd³	3.9 5.1	3.9 5.1	3.3 4.3	3.3 4.3	3.7 4.8	3.7 4.8	3.0 3.9	6.1 8.0	10.5 13.7	3.3 4.3							
Carga estática de inclinación, recta	kg lb	14 790 32 610	14 100 31 090	13 860 30 560	13 150 29 000	13 580 29 940	12 920 28 490	13 820 30 470	12 060 26 590	12 160 26 810	-530 -1 170							
en giro de 35°	kg lb	13 150 29 000	12 500 27 560	12 340 27 210	11 670 25 730	12 080 26 640	11 470 25 290	12 260 27 030	10 640 23 460	10 700 23 590	-520 -1 150							
a giro completo	kg lb	12 660 27 920	12 030 26 530	11 890 26 220	11 240 24 780	11 630 25 640	11 040 24 340	11 800 26 020	10 220 22 540	10 270 22 650	-530 -1 170							
Fuerza de arranque	kN lbf	173,1 38 920	160,0 35 970	179,7 40 400	165,5 37 210	171,5 38 560	158,5 35 640	153,0 34 400	123,1 27 680	107,3 24 130	+3 +680							
A	mm ft in	8 040 26 5" 8 150 26 9"	8 110 26 7" 8 220 27 0"	8 060 26 5" 8 160 26 9"	8 390 27 6" 8 580 28 2"	8 880 29 2" +510 +1 8"												
E	mm ft in	1 220 4 0" 1 320 4 4"	1 280 4 2" 1 380 4 6"	1 230 4 0" 1 330 4 4"	1 520 5 0" 1 700 5 7"	1 960 6 5" -310 -3 0"												
H	mm ft in	2 820 9 3" 2 750 9 0"	2 780 9 1" 2 710 8 11"	2 810 9 3" 2 740 9 0"	2 600 8 6" 2 420 7 11"	2 210 7 3" +510 +1 8"												
L	mm ft in	5 580 18 4" 5 650 18 6"	5 430 17 10" 5 490 18 0"	5 500 18 1" 5 570 18 3"	5 540 18 2" 5 840 19 2"	6 010 19 9" +520 +1 8"												
M	mm ft in	1 170 3 10" 1 250 4 1"	1 220 4 0" 1 300 4 3"	1 180 3 10" 1 260 4 2"	1 400 4 7" 1 520 5 0"	1 730 5 8" -40 -1 10"												
N	mm ft in	1 720 5 8" 1 760 5 9"	1 740 5 9" 1 780 5 10"	1 720 5 8" 1 760 5 9"	1 810 5 11" 1 800 5 11"	1 810 5 11" +440 +1 5"												
V	mm ft in	3 000 9 10" 3 000 9 10"	2 880 9 5" 2 880 9 5"	2 880 9 5" 2 880 9 5"	2 880 9 5" 2 880 9 5"	2 880 9 5" 3 000 9 10"	3 400 11 2" 0 0											
círculo de espacio libre a1	mm ft in	12 930 42 5" 12 980 42 7"	12 860 42 2" 12 910 42 4"	12 830 42 1" 12 880 42 3"	13 040 42 9" 13 260 43 6"	13 810 45 4" +480 +1 7"												
Peso operativo	kg lb	19 360 38 920	19 580 35 970	18 520 40 400	18 750 37 210	18 580 38 560	18 800 35 640	19 710 34 400	19 260 27 680	19 480 24 130	+250 +680							

\* Medido con contrapeso de remanipulación adicional | \*\* Con Neumático MICHELIN 23.5R25 XMINE D2 Pro L5 | \*\*\* Comparado con cuchara GP 3.0 m³ / 3.9 yd³ STE H T

**Tabla de selección de cucharas**

La cuchara seleccionada es determinada por la densidad del material y el factor esperado de llenado de la cuchara. El volumen real de la cuchara suele ser más grande que la capacidad nominal, debido a las características del acoplamiento TP, incluyendo un diseño de cuchara abierta, buenos ángulos de recogida en todas las posiciones y un buen desempeño de llenado de la cuchara. El ejemplo representa una configuración de brazo estándar. Ejemplo: Arena y grava. Factor de llenado ~ 105%. Densidad 1.6 t/m³ (2,700 lb/yd³). Resultado: La cuchara de 3.4 m³ (4.5 yd³) lleva 3.6 m³ (4.7 yd³). Para obtener estabilidad óptima, consulte siempre la tabla de selección de cucharas.

Material	Llenado de cuchara, %	Densidad del material		Volumen de cuchara ISO/SAE		Volumen real	
		t/m³	lb/yd³	m³	yd³	m³	yd³
Tierra/Arcilla	~ 110	1.8	3,030	3.0	3.9	3.3	4.3
Arena/Grava	~ 105	1.8	3,030	3.0	3.9	3.2	4.2
		1.6	2,700	3.4	4.5	3.6	4.7
Agregado	~ 100	1.8	3,030	3.5	4.6	3.5	4.6
		1.6	2,700				
Roca	≤100	1.7	2,866	2.7	3.5	2.7	3.5

El tamaño de las cucharas para roca está optimizado para una penetración óptima y capacidad de llenado más que para la densidad del material.

Tipo de pluma	Tipo de cuchara	ISO/SAE Cuchara volumen	Densidad del material: t/m³ (lb/yd³)					
			L110H 0.8 (1,349)	1.0 (1,686)	1.2 (2,024)	1.4 (2,361)	1.6 (2,698)	1.8 (3,035)
Pluma estándar	Remanipulación	P 3.5 m³ (4.6 yd³) H 3.5 m³ (4.6 yd³)				3.7 (4.8)	3.5 (4.6)	
	Uso General	P 3.0 m³ (3.9 yd³) H 3.0 m³ (3.9 yd³) P 3.4 m³ (4.5 yd³) H 3.4 m³ (4.5 yd³)				3.3 (4.3)	3.0 (3.9)	
	Roca	P 2.7 m³ (3.5 yd³)					2.7 (3.5)	2.6 (3.3)
	Material ligero	H 5.5 m³ (7.2 yd³) H 9.5 m³ (12.4 yd³)	10.0 (13.0)	9.5 (12.4)	5.8 (7.6)	5.5 (7.2)		
Pluma larga	Remanipulación	P 3.5 m³ (4.6 yd³)				3.7 (4.8)	3.5 (4.6)	
	Uso General	P 3.0 m³ (3.9 yd³) P 3.4 m³ (4.5 yd³)				3.3 (4.3)	3.0 (3.9)	
	Roca	P 2.7 m³ (3.5 yd³)					2.7 (3.5)	
	Material ligero	H 5.5 m³ (7.2 yd³)	5.8 (7.6)		5.5 (7.2)			
Llenado de cuchara 110% 105% 100% 95%								

Cómo leer el factor de llenado de cuchara

**Datos operativos complementarios**

Neumáticos 23.5 R25 L3	Pluma estándar				Pluma larga			
	23.5 R25 L5		750/65 R25		750/65 R25			
Anchura sobre los neumáticos	mm pulg	+30	+1,2	+200	+7,9	+200	+7,9	
Altura libre inferior	mm pulg	+50	+2	0	0	0	0	
Inclinación de carga, giro completo	kg lb	+490	+1,078	+430	+946	+310	+682	
Peso operativo	kg lb	+670	+1,474	+640	+1,408	+640	+1,408	

# Equipamiento

## EQUIPAMIENTO ESTÁNDAR

### Motor

Purificación de aire en tres etapas: pre-purificador, filtro primario y filtro secundario

Indicador de nivel de refrigerante

Pre calentamiento del aire de admisión

Prefiltro de combustible con separador de agua

Filtro de combustible

Bomba eléctrica de cebado de combustible

Separador de aceite de la ventilación del cárter

Protección de la toma de aire exterior del radiador

### Tren motriz

Caja de cambios automática APS

Cambios completamente automáticos, 1-4

Cambio de velocidades regulado por PWM

Interruptor de avance y reversa por medio de la consola de palanca hidráulica

Control de fuerza de tracción

Mirilla de control del nivel de aceite de transmisión

Diferenciales: Delantero, bloqueo hidráulico del 100%.  
Trasero, convencional.

### Sistema eléctrico

24V, preparación eléctrica para accesorios opcionales

Alternador 24 V / 130 A / 3,479 W

Interruptor de desconexión de la batería (servicio)

Indicador de combustible

Contador horario

Claxon eléctrico

Grupo de instrumentos:

Nivel de combustible

Temperatura de transmisión

Temperatura de refrigerante

Iluminación de instrumentos

Iluminación:

Faros delanteros dobles de halógeno con luces altas y bajas

Luces de estacionamiento

Luces traseras y de freno dobles

Luces direccionales con función de luz de emergencia intermitente

Luces de trabajo de halógeno (2 delanteras y 2 traseras)

## EQUIPAMIENTO ESTÁNDAR

### Sistema de supervisión Contronic

Supervisión y registro de datos de máquina

Pantalla de Contronic

Consumo de combustible

Temperatura ambiente

Reloj

Función de prueba de luces de indicación y advertencia

Prueba de los frenos

Función de prueba, nivel de sonido a velocidad máxima del ventilador

Luces de advertencia e indicadores:

Carga de la batería

Freno de estacionamiento

Mensaje de advertencia y pantalla:

Temperatura del refrigerante de motor

Temperatura del aire de carga

Temperatura del aceite de motor

Presión del aceite de motor

Temperatura del aceite de transmisión

Presión del aceite de transmisión

Temperatura del aceite hidráulico

Presión del freno

Freno de estacionamiento aplicado

Carga de freno

Sobremarcha en cambio de dirección

Temperatura del aceite de ejes

Presión de la dirección

Presión del cárter

Bloqueo de implemento abierto

Advertencia del cinturón de seguridad

Advertencias de nivel:

Nivel de combustible

Nivel del aceite de motor

Nivel del refrigerante de motor

Nivel del aceite de transmisión

Nivel del aceite hidráulico

Nivel de fluido lavaparabrisas

Reducción del torque de motor en caso de indicación de falla:

Temperatura alta del refrigerante de motor

Temperatura alta del aceite de motor

Presión baja del aceite de motor

Presión alta del cárter

Temperatura alta del aire de carga

Apagado del motor a marcha en vacío en caso de indicación de falla:

Alta temperatura del aceite de transmisión

Patinaje en los embragues de la transmisión

Teclado, luz de fondo

Bloqueo de arranque con marcha engranada

### Sistema hidráulico

Válvula principal de doble efecto y 2 correderas con pilotos hidráulicos

Bombas de pistones axiales de desplazamiento variable (3) para:

1 Sistema hidráulico de trabajo, Sistema hidráulico piloto y Sistema de frenos

2 Sistema hidráulico de trabajo, Sistema hidráulico de piloto, Sistema de dirección y frenos

3 Ventilador de enfriamiento y Sistema de frenos.

Dirección secundaria con función de prueba automática

Llenado rápido de aceite hidráulico

Controles servoasistidos electrohidráulicos

Bloqueo electrónico de palanca hidráulica

Desconexión automática de la pluma

Posicionador automático de cuchara

Cilindros hidráulicos de doble actuación

Mirilla de control del nivel de aceite hidráulico

Enfriador de aceite hidráulico



---

## EQUIPAMIENTO ESTÁNDAR

---

### Sistema de frenos

Doble circuito de freno  
Dobles pedales de freno  
Sistema de freno secundario  
Freno de estacionamiento electro-hidráulico  
Indicadores de desgaste de los frenos

### Cabina

ROPS (ISO 3471), FOPS (ISO 3449)  
Puntos de ancla de arnés  
Juego de llave única para puerta y encendido  
Revestimiento interior acústico  
Encendedor, tomacorriente de 24 V  
Puerta con cerradura  
Calefacción de la cabina con toma de aire exterior y desempañador  
Entrada de aire fresco con dos filtros  
Control automático de la calefacción  
Tapete  
Luces interiores dobles  
Espejos retrovisores interiores  
Retrovisores exteriores dobles  
Ventanilla corrediza, lado derecho  
Parabrisas polarizado  
Cinturón de seguridad retráctil (SAE J386)  
Volante ajustable  
Compartimento para guardar objetos  
Bolsillo para documentos  
Protector solar  
Portavasos  
Parabrisas delantero y trasero  
Limpiaparabrisas delantero y trasero  
Función de intervalos de los limpiaparabrisas delantero y trasero  
Servicio y mantenimiento  
Drenado y llenado remoto del aceite de motor  
Drenado y llenado remoto del aceite de transmisión  
Colectores de lubricación accesibles desde el suelo  
Conexiones de control de la presión: transmisión y sistema hidráulico, conexiones rápidas  
Llenado de aceite hidráulico de ajuste rápido  
Caja de herramientas, con cerradura  
Equipamiento exterior  
Pasamanos naranja  
Guardabarros, delanteros y traseros  
Fijaciones de la cabina con amortiguación viscosa  
Cojines del motor y la caja de cambios de hule  
Bastidor, bloqueo de la articulación  
Cerradura antivandalismo preparada para  
Compartimiento del motor  
Rejilla del radiador  
Argollas de izamiento  
Argollas de amarre  
Contrapeso fabricado  
Contrapeso, pre-taladrado para protecciones opcionales

# Equipamiento

## EQUIPAMIENTO OPCIONAL

### Motor

Pre-purificador de aire, tipo ciclónico  
 Pre-depurador de aire, tipo baño de aceite  
 Pre-depurador de aire, tipo turbo II  
 Pre-depurador de aire, tipo turbo III  
 Parada automática del motor  
 Apagado retardado del motor  
 Calefactor del bloque del motor  
 Colador de llenado de combustible  
 Calentador de combustible  
 Acelerador manual  
 Velocidad máx. del ventilador, clima cálido  
 Radiador, protegido contra la corrosión  
 Ventilador de refrigeración reversible  
 Ventilador de refrigeración reversible y enfriador de aceite del eje

### Ruedas y neumáticos

23.5 R25  
 750/65 R25

### Tren motriz

Enfriador y filtro de aceite eje delantero y trasero  
 Transmisión OptiShift con Bloqueo RBB  
 Bloqueo de diferencial delantero al 100%, deslizamiento trasero limitado  
 Cambio de potencia agrícola / bloqueo 1-4  
 Limitador de velocidad  
 Acero inoxidable, líneas de frenos

## EQUIPAMIENTO OPCIONAL

### Sistema eléctrico

Dispositivo antirrobo  
 Paquete de halógeno de economía  
 Paquete de funciones de halógeno  
 Paquete de energía de halógeno  
 Faros delanteros, izquierdo asimétrico, halógeno  
 Alumbrado de trabajo, implementos, halógeno  
 Paquete LED de economía  
 Paquete de funciones LED  
 Paquete de energía LED  
 Paquete intenso LED  
 Juego de alarma, función antirrobo en la WECU  
 Interruptor de desconexión de las baterías, adicional en la cabina  
 Paro de emergencia  
 Dispositivo de cierre, Etiquetado Bloqueo  
 Soporte de placa de circulación, iluminación  
 Cámara retrovisora, monitor  
 Retrovisores eléctricos y térmicos  
 Espejos retrovisores, brazo derecho largo  
 Espejos retrovisores eléctricos, ajustables y con calefacción, brazo largo derecho  
 Función reducida luces de trabajo, marcha atrás activada  
 Avisador de marcha atrás, audible  
 Alarma de reversa, ruido de fondo  
 Luces estroboscópicas de reversa LED dobles  
 Indicador de cinturón de seguridad, externo  
 Soportes de apoyo de faros delanteros acortados  
 Luces laterales de posición  
 Lámpara de advertencia LED  
 Lámpara de advertencia LED automática  
 Unidad de distribución eléctrica de 24 voltios  
 Load Assist  
 Sistema de detección por radar  
 Sistema de mitigación de colisiones  
 Cámara delantera  
 Cámaras delanteras dobles  
 Alarma de freno de estacionamiento, audible para asientos con suspensión neumática  
 Conector de encendido con cables, Tipo ISO  
 Altura máxima de pluma  
 Interfaz Can Bus  
 Apagado diferido del motor  
 Co-Pilot disponible  
 Cámara retrovisora en Co-Pilot  
 Sistema de pesaje a bordo  
 Modo de tarea de Sistema de pesaje a bordo  
 Tire Pressure Monitoring System (TPMS)  
 Mapa conectado  
 Operator Coaching Start  
 Operator Coaching Advanced

### Sistema hidráulico

Sistema de suspensión de los brazos (BSS)  
 Bloqueo separado de implemento  
 Juego ártico, mangueras de bloqueo de aditamento.  
 Manguera de cilindro de pluma y guardas de tubo  
 Líquido hidráulico, biodegradable, Volvo  
 Líquido hidráulico, resistente al fuego  
 Líquido hidráulico, para climas cálidos  
 3a función hidráulica  
 3a-4a función hidráulica  
 Control hidráulico de flujo constante con retén para la 3a función  
 Control de palanca única, sistema hidráulico de 2 funciones.  
 Control de palanca única, sistema hidráulico de 3 funciones.  
 Control de palanca única, sistema hidráulico de 4 funciones.

## EQUIPAMIENTO OPCIONAL

### Cabina

Anclaje para el manual del operador
Control automático del clima, ACC
Tablero de control ACC, con escala Fahrenheit
Filtro de protección contra polvo de asbesto
Cenicero
Pre-depurador de aire de la cabina, tipo ciclónico
Filtro de carbono
Placa de protección, debajo de la cabina
Soporte para lonchera
Descansabrazos Volvo, asiento de operador, izquierdo
Asiento del operador, ISRI mecánico, cinturón de seguridad de 2 puntos
Asiento del operador, Suspensión neumática Volvo, Servicio pesado, cinturón de seguridad de 2 puntos
Asiento del operador, Suspensión neumática Volvo, cinturón de seguridad de 2 puntos
Asiento del operador, Suspensión neumática Volvo, cinturón de seguridad de 3 puntos
Asiento del operador, ISRI comodidad, cinturón de seguridad de 2 puntos
Asiento del operador, ISRI comodidad, cinturón de seguridad de 3 puntos
Asiento del operador, ISRI premium, cinturón de seguridad de 2 puntos
Asiento del operador, ISRI premium, cinturón de seguridad de 3 puntos
Juego de instalación de radio, incl. salida de 12 voltios, lado izquierdo
Juego de instalación de radio, incl. salida de 12 voltios, lado derecho
Radio (con AUX, Bluetooth y conexión USB)
Radio DAB
Altavoz de subgraves
Perilla del volante
Persianas, ventanillas traseras
Persianas, ventanillas laterales
Temporizador, calefacción de la cabina
Ventanilla corrediza, puerta
Llave universal para la puerta y el encendido
Abridor de puerta remoto
Espejos de vista delantera
Toma de corriente del calentador de cabina 240 V
Cabina, Aplicaciones calientes. Techo, acero
Cabina con extintor de incendio
Cabina con protección de acero exterior
Espejos retrovisores, brazo largo, cabina
Parabrisas reforzado, plano

### Servicio y mantenimiento

Sistema de lubricación automática
Sistema de lubricación automática para pluma larga
Guardas de niple para grasa
Válvula de muestreo de aceite
Bomba de llenado de grasa en el sistema de lubricación
Juego de herramientas
Juego de llaves para tuercas de rueda
CareTrack, GSM, GSM/Satelital
Telemática, Suscripción

## EQUIPAMIENTO OPCIONAL

### Equipo de protección

Protección inferior delantera
Protección inferior trasera
Placa de cubierta, uso pesado, bastidor delantero
Placa de cubierta, bastidor trasero
Placa de cubierta, eje delantero/trasero
Techo de la cabina, trabajo pesado
Guardas para faros delanteros
Guardas para rejilla delantera
Guardas para luces traseras
Ventanillas, guardas laterales y traseras
Guarda para el parabrisas
Guardas de sello de rueda/eje
Protección contra corrosión, pintura de la máquina
Protección contra la corrosión, pintura del soporte de aditamento
Protección de los dientes de la cuchara

### Equipamiento exterior

Escalera de cabina, suspendida en cojines de hule
Guardabarros delanteros y accesorios eliminados. ensanchadores traseros
Manijas en contrapeso
Sistema de extinción de incendios
Guardafangos, cubierta total, trasera para neumáticos serie 80
Guardafangos, cubierta total, trasera para neumáticos serie 65
Pluma larga
Enganche para remolque

### Otros equipos

Dirección de palanca (CDC)
Contrapeso, registro
Contrapeso, señal pintada, escudos
Etiquetas reflectantes (calcomanías), contorno de la máquina
Etiquetas reflectantes (tiras), contorno de la máquina Cabina
Opción para máquinas sin dinitrol
Juego de reducción de ruido, exterior
Letrero, vehículo de movimiento lento
Señalamiento, 50 km/h
Paquete agrícola
Paquete de cargadora de troncos
Paquete de remanipulación
Paquete de manipulador de chatarra
Paquete de manipulador de desechos

### Implementos

Cucharas:
Punta recta para rocas o de pala
Propósito general
Remanipulación
Material ligero
Punta alta
Nivelación
Partes de desgaste:
Dientes de cuchara atornillados y soldados
Segmentos
Borde cortante en tres secciones, atornillado
Equipo de montacargas
Brazo para manipulación de materiales
Garras para troncos
Palas para nieve
Cuchara esparcidora
Barredoras

No todos los productos están disponibles en todos los mercados. En el marco de nuestra política de mejoras continuas, nos reservamos el derecho de cambiar las especificaciones y diseño sin previo aviso. Las ilustraciones no muestran necesariamente la versión estándar de la máquina.

**V O L V O**