

V O L V O



Pale gommate compatte Volvo 6,1 t 75 CV

L35

Volvo Construction Equipment

L35

Affronta una varietà di lavori in tutta facilità e velocità grazie alla pala gommata L35, un modello potente, comodo e compatto per operazioni di carico e scarico efficienti in spazi limitati.



Una pala gommata compatta dal grande potenziale

Estremamente versatile, la L35 è ideale in spazi limitati e su terreni irregolari. Questa pala gommata compatta offre tutta la sensibilità di sterzo e manovra nonché le forze di trazione, strappo e sollevamento tipiche delle macchine più grandi. E l'esperienza per l'operatore non è seconda a nessuno, grazie alla cabina facilmente accessibile, alla visibilità migliore della classe, ai comandi intuitivi e agli optional esclusivi. Il tutto per operazioni di carico e scarico ancora più produttive ed efficienti.



Veloce e maneggevole

- Esclusivi assali a portale per l'altezza minima dal terreno leader del settore
- Esclusivo distributore elettroidraulico di condivisione della portata per movimenti di sollevamento/inclinazione e manovre delle attrezzature idrauliche veloci e simultanei
- Pompe idrauliche indipendenti per sollevamento e sterzo simultanei
- Giunto articolato e oscillante, bloccaggi dei differenziali al 100% su entrambi gli assali per una trazione straordinaria



Versatile

- Design compatto per la massima facilità di manovra in spazi limitati
- Forze di sollevamento/strappo elevate e angoli di ritrazione/scarico superiori
- Movimenti paralleli al 100% con le forche
- Attacchi per attrezzi con 3a funzione idraulica proporzionale di serie
- Vasta gamma di attrezzature standard e idrauliche



Comoda

- Facilità di accesso alla cabina
- Visibilità a 360 gradi, la migliore della classe
- Sedile con sospensioni regolabili e bracciolo destro
- Piantone dello sterzo regolabile
- Pedale di avanzamento a marcia controllata



Comandi intuitivi

- Joystick multifunzione con 3a funzione integrata di serie e 4a funzione opzionale
- Display da 5" con rotella
- Optional esclusivi: sollevamento e inclinazione automatici con limiti predefiniti, limitatore di velocità di sollevamento e inclinazione ecc.
- Numerose impostazioni personalizzabili



Progettata per la massima efficienza

- Monitoraggio delle condizioni della macchina
- Intervalli di manutenzione prolungati
- Accesso ai punti di manutenzione all'altezza del terreno
- Soluzioni e servizi telematici

Volvo L35H nei dettagli

Motore

Motore diesel Volvo common rail, a 4 cilindri conforme alle normative antinquinamento EU Stage V.

Filtraggio aria:

1. Filtro in carta con indicatore in cabina
2. Filtro di sicurezza

Sistema di post-trattamento dei gas di scarico:

sistema di ricircolo dei gas di scarico raffreddati (EGR), catalizzatore di ossidazione diesel (DOC) e filtro antiparticolato (DPF).

Motore	Volvo	D3.3H
Potenza max a	giri/min	2 720
SAE J1995 lorda	kW	55,4
	CV	75
Coppia max a	giri/min.	1500
Lorda secondo SAE J1995	Nm	265
Gamma di funzionamento economica	giri/min.	1 300 - 2 100
Cilindrata	l	3,3
Alesaggio	mm	94
Corsa	mm	120

Impianto elettrico

Impianto elettrico Contronic con spia di avvertimento centrale e allarme acustico, informazioni chiare e facilmente leggibili grazie al display TFT da 5" sul montante A. La rotella permette di navigare in modo facile e intuitivo sul display tra campi informativi principali e secondari, numerose impostazioni e regolazioni personalizzate.

Indicatori e spie di attivazione sono disponibili per varie funzioni di comando e controllo.

Allarme acustico e accensione della spia di avvertimento centrale in caso di valori anomali o messaggi di errore.

Sono disponibili indicatori della temperatura del liquido refrigerante e del livello carburante.

Nella scatola dei fusibili è disponibile una presa di prova che consente agli operatori di eseguire le verifiche iniziali, riducendo il tempo diagnostico.

Tensione	V	12
Capacità della batteria	Ah	100
Potenza dell'alternatore	W/A	1 260 / 90
Potenza del motorino di avviamento	kW	3

Catena cinematica

La trasmissione idrostatica consente il cambio della gamma di velocità senza alcuna interruzione della potenza di trazione.

La massima potenza di trazione è disponibile in tutte le gamme di velocità, indipendentemente dal senso di marcia.

Unico "pedale di comando avanzamento a marcia controllata e freno" per il controllo della velocità variabile della macchina e l'agevole trasferimento della potenza alle ruote a regime motore costante.

I pulsanti di marcia avanti, folle, retromarcia e bloccaggi differenziali sono tutti facilmente accessibili sul joystick multifunzione destro. Questo assicura un'eccellente ergonomia e maggiore efficienza in tutte le applicazioni grazie all'azionamento della macchina con un'unica mano. Due assali rigidi a portale assicurano lunga durata e la migliore altezza minima da terra della categoria.

Il giunto centrale articolato oscillante e la trazione integrale assicurano un'ottima mobilità in qualsiasi condizione del terreno.

Il bloccaggio del differenziale al 100% su entrambi gli assali riduce l'usura dei pneumatici su terreni duri e ottimizza al tempo stesso la forza di trazione sui terreni a bassa consistenza.

Angolo di oscillazione	± °	10
Oscillazione massima alla ruota	mm	260
Catena	mm	1 532

Velocità di traslazione, marcia avanti/retromarcia

1a marcia	km/h	6 / 8
2a marcia	km/h	20 / 30

Versione a bassa velocità

1a marcia	km/h	6
2a marcia	km/h	20

Versione ad alta velocità

1a marcia	km/h	8
2a marcia	km/h	30

Capacità di rifornimento

Accesso dal livello del terreno, bocchettoni di rifornimento carburante e olio idraulico ben protetti sotto il cofano motore posteriore.

Serbatoio carburante	l	84
Olio motore	l	11,2
Liquido refrigerante motore	l	11
Serbatoio idraulico	l	54
Olio assale anteriore	l	12,2
Olio assale posteriore	l	13,5

Impianto idraulico

Impianto idraulico di lavoro con distributore elettroidraulico.

Impianto di alimentazione: una pompa idraulica a ingranaggi alimenta la portata agli utilizzatori idraulici.

Controllo dell'impianto: distributore principale elettroidraulico a 3 bobine e doppio effetto.

La funzione di sollevamento prevede quattro posizioni: sollevamento, mantenimento (neutra), abbassamento e posizione flottante.

La funzione di inclinazione prevede tre posizioni: ritrazione, mantenimento (neutra) e scarico.

La terza funzione idraulica prevede tre posizioni: sblocco dell'attrezzatura, neutrale, blocco dell'attrezzatura. È in grado di alimentare un'attrezzatura di sblocco come la spazzatrice, benna 4 in 1. Le portate possono essere regolate separatamente con la rotella.

Disponibilità di una quarta funzione idraulica indipendente per le attrezzature idrauliche (spazzaneve regolabile, spazzatrice angolabile ecc.). Le portate possono essere regolate separatamente con la rotella.

Filtraggio: filtraggio totale del flusso tramite una cartuccia da 10 micron (assoluti) in un filtro combinato di aspirazione-ritorno

Raffreddamento: portata olio regolata da termostato allo scambiatore di calore olio (riscaldamento rapido, raffreddamento ottimizzato). Ventola di raffreddamento idraulica con controllo elettronico della temperatura e monitoraggio di velocità della ventola.

Pressione di esercizio max.	MPa	24
Portata	l/min	69
al regime motore	giri/min	2 720
Pressione di esercizio pilota	MPa	2,2

Leverismo

Leverismo a Z che assicura un'elevata forza di strappo alla benna e anche il movimento parallelo del telaio delle forche, grazie alla speciale cinematica Volvo.

Disponibile anche con cinematismo Torque Parallel (TP) per una maggiore forza di strappo sull'intero angolo di inclinazione.

Cinematismo	Cinematismo a Z / TP	
Cilindri di sollevamento		2
Cilindri di inclinazione		1
Tempo di sollevamento (con carico)	s	5,5
Tempo di abbassamento (a vuoto)	s	3,5
Tempo di scarico	s	1,2

Impianto sterzante

Giunto articolato e oscillante centrale con fincorsa elastici.

Sterzo idrostatico con pompa a ingranaggi per la massima precisione anche a basso regime motore. Lo sterzo della macchina non influisce in alcun modo sulla velocità di lavoro dell'idraulica, ad es. il sollevamento dei carichi.

La pressione di sterzo è monitorata da un sensore dedicato.

Cilindri dello sterzo		1
Pressione di esercizio	MPa	18,5
Portata massima	l/min	33
Articolazione max.	± °	40

Impianto frenante

Freno di servizio: il pedale di avanzamento a marcia controllata riduce l'usura idrostatica iniziale per una maggiore precisione di approccio e, premendolo ulteriormente, subentra il freno centrale a disco sugli assali anteriori frenando tutte e quattro le ruote e immobilizzando la macchina.

Freno di stazionamento: freno a tamburo centrale ad azionamento meccanico, situato sul ripartitore dell'assale posteriore, che agisce su tutte e quattro le ruote.

Ruote e pneumatici

Dimensione	405 / 70 R20
------------	--------------

Cabina

La cabina è testata e omologata ai sensi delle normative ROPS (ISO 3471), FOPS (ISO 3449, Livello 2) e ISO 6683 per il sistema di ritenuta dell'operatore. Il sedile dell'operatore è dotato di sospensione regolabile con diverse impostazioni e cintura di sicurezza retrattile arancione.

Strumentazione: tutte le informazioni importanti sono visualizzate sul display TFT da 5" montato sul montante A destro, perfettamente visibile all'operatore. La rotella consente di accedere velocemente a tutte le funzioni della macchina, alle singole impostazioni e ai dati della macchina.

Riscaldatore e sbrinatori: il liquido refrigerante del motore è riscaldato con aria fresca filtrata e con la ventola, che prevede diverse impostazioni manuali di velocità. Bocchette di sbrinamento per tutti i finestrini. L'aria esterna viene filtrata attraverso due grandi elementi prima dell'ingresso in cabina, garantendo così la distribuzione di aria estremamente pulita in cabina.

Livello sonoro

Livello di pressione acustica al posto di guida secondo la normativa ISO 6396:

L _{pA}	dB	75
-----------------	----	----

Livello di potenza acustica esterna conforme alla normativa ISO 6395 e alla direttiva UE sulle emissioni acustiche (2000/14/CE):

L _{WA}	dB	101
-----------------	----	-----

Caratteristiche

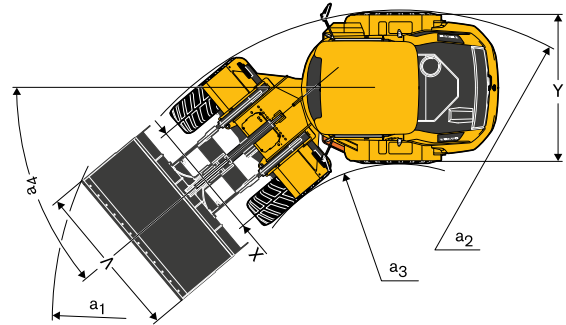
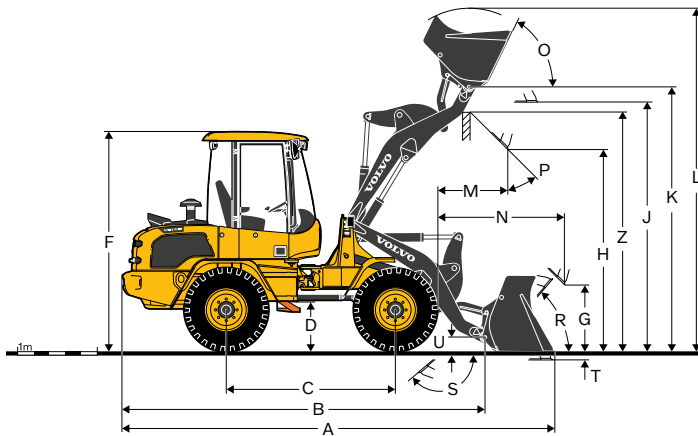

Descrizione	Unità	L35H Z-BAR	
		con pneumatici 405/70 R20	
B	mm	4 625	
C	mm	2 150	
D	mm	500	
F (incl. antenna)	mm	2 820	
G	mm	935	
J	mm	3 150	
K	mm	3 350	
O	°	66	
P	°	45	
R	°	42	
S	°	136	
U	mm	200	
X	mm	1 532	
Y	mm	1 939	
Z	mm	3 050	
a ₂	mm	4 050	
a ₃	mm	2 055	
a ₄	°	±40	

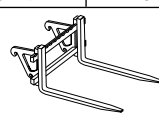
Descrizione	Unità	L35H Z-BAR	
		ISO 2B	ISO 3B
Con forca di carico Baricentro a 500 mm			
Portata secondo la normativa EN 474-3, 60/80%	kg	1 950 / 2 500	1 950 / 2 600

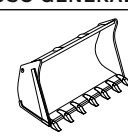
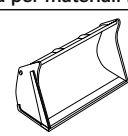
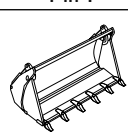
Descrizione	Unità	L35H Z-BAR		
		USO GENERALE	Benna per materiali leggeri	4-in-1
L35H Z-BAR con pneumatici 405/70 R20, attacco per attrezzatura a Z				
Numero opzione		CL11391117	CL11391112	CL11391232
Capacità a colmo	m ³	1,2	1,5	1
Densità del materiale	kg/m ³	1 800	1 300	1 900
Carico di ribaltamento statico, con macchina dritta (ISO / DIS)	kg	4 900	4 600	4 450
Carico di ribaltamento statico, con macchina sterzata di 40° (ISO / DIS)	kg	4 350	4 050	3 950
Capacità idraulica di sollevamento max.	kN	62	58	59
Forza di strappo	kN	61	43	53
A Lunghezza totale	mm	5 420	5 690	5 685
L Altezza max. di sollevamento	mm	4 325	4 510	4 295
V Larghezza benna	mm	2 100	2 000	2 000
a ₁ Raggio d'ingombro	mm	8 990	9 060	9 060
T Profondità di scavo	mm	90	90	90
H Altezza di scarico	mm	2 670	2 490	2 495
M Sbraccio alla massima altezza	mm	745	945	820
N Sbraccio max.	mm	1 565	1 740	1 595
Peso operativo	kg	6 150	6 200	6 350



Caratteristiche

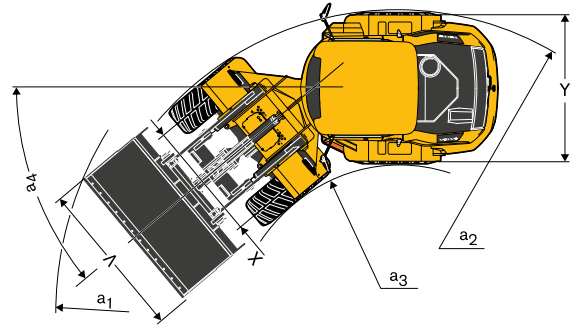
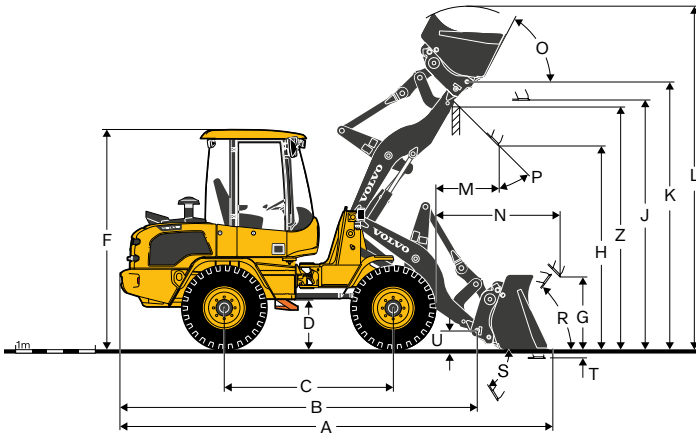

Descrizione	Unità	L35H TPV
		L35H con pneumatici 405/70 R20
B	mm	4 570
C	mm	2 150
D	mm	500
F (incl. antenna)	mm	2 820
G	mm	890
J	mm	3 135
K	mm	3 380
O	°	63
P	°	45
R	°	45
S	°	58
U	mm	250
X	mm	1 532
Y	mm	1 939
Z	mm	3 135
a ₂	mm	4 050
a ₃	mm	2 055
a ₄	°	±40

Descrizione	Unità	L35H TPV
Con forca di carico Baricentro a 500 mm		
Portata secondo la normativa EN 474-3, 60/80%	kg	1 725 / 2 300

Descrizione	Unità	L35H TPV		
		USO GENERALE	Benna per materiali leggeri	4-in-1
L35H con pneumatici 405/70 R20, attacco per attrezzatura TPV				
Numero opzione		CL11391073	CL11391074	CL11391235
Capacità a colmo	m ³	1,0	1,2	0,9
Densità del materiale	kg/m ³	1 800	1 400	1 800
Carico di ribaltamento statico, con macchina dritta (ISO / DIS)	kg	4 200	4 100	3 950
Carico di ribaltamento statico, con macchina sterzata di 40° (ISO / DIS)	kg	3 750	3 650	3 500
Capacità idraulica di sollevamento max.	kN	64	63	60
Forza di strappo	kN	52,5	48	50,5
A Lunghezza totale	mm	5 490	5 590	5 695
L Altezza max. di sollevamento	mm	4 385	4 430	4 350
V Larghezza benna	mm	2 000	2 000	2 000
a ₁ Raggio d'ingombro	mm	8 925	8 985	9 050
T Profondità di scavo	mm	55	55	55
H Altezza di scarico	mm	2 590	2 520	2 455
M Sbraccio alla massima altezza	mm	805	885	830
N Sbraccio max.	mm	1 615	1 680	1 590
Peso operativo	kg	6 450	6 475	6 650



Equipaggiamento

EQUIPAGGIAMENTO STANDARD

Motore

Motore diesel, raffreddato ad acqua
Motore con catalizzatore ossidante e filtro antiparticolato
Filtro carburante aggiuntivo
Dispositivo di avviamento a freddo
Filtro dell'aria a secco con filtro di sicurezza

Catena cinematica

Trasmissione idrostatica
Blocchi del differenziale al 100% selezionabili dall'operatore per entrambi gli assali
Pneumatici 405/70 R20

Impianto elettrico

Alternatore da 90 A, 1,26 kW
Fari anteriori (alogeni)
abbaglianti/anabbaglianti/asimmetrici
Luci di lavoro, alogene (2 anteriori/2 posteriori)
Luci di posizione anteriori alogene, posteriori a LED
Luci posteriori a LED
Luci di arresto a LED
Indicatori di direzione anteriori alogeni, posteriori a LED
Luci di emergenza
Luci di retromarcia a LED
Illuminazione della cabina a LED

Impianto idraulico

Pompa a ingranaggi con idraulica di lavoro dedicata
Distributore principale elettroidraulico con sistema a tre bobine e funzione di condivisione della portata
3o circuito idraulico proporzionale con controllo della portata con innesti

Strumentazione e comandi

Controllo elettroidraulico con singola leva multifunzione con 3a funzione integrata
Cruise Control
Blocco di velocità del motore
Presa da 12 Volt per accessori
Avvisatore acustico
Interruttore luci di emergenza
Display digitale da 5" per:
Livello carburante
Temperatura motore
- Regime motore
Velocità veicolo
Simboli con codici colore per:
Senso di marcia (marcia avanti/retromarcia)
1a/2a marcia
Indicatori di direzione (sinistro/destro)
Pre-riscaldatore
Fascio abbagliante
Blocchi del differenziale
Funzioni attivate della macchina
Simboli (rossi) sul display da 5" con segnale acustico per:
Freno di stazionamento
Ostruzione filtro aria
Temperatura motore
Pressione olio motore
Ricarica batteria
Filtro idraulico di ritorno
Temperatura olio idraulico
Monitoraggio della pressione di sterzo
Rotella di navigazione nei menu della macchina per:
Modalità di lavoro con impostazioni di portata, controllo antifurto, funzioni di assistenza all'operatore, dati della macchina
Inclusa pulsantiera illuminata per:
Cruise Control
Riscaldatore cabina (non in uso)
Luci di lavoro (anteriori/posteriori)
Pulsante ESC per la navigazione nei menu della macchina
Pulsante Menu per accesso diretto

EQUIPAGGIAMENTO STANDARD

Cabina, esterni

Cabina ROPS/FOPS con supporti elastici
Cabina ad altezza d'uomo
Porte con serratura
Vetri di sicurezza oscurati
Tergicristalli (anteriore/posteriore)
Lavacristalli (anteriore/posteriore)
Finestrino scorrevole su porta sinistra
Sicure/serrature delle portiere
Corrimano arancioni
Specchi retrovisori esterni (destra/sinistra)

Cabina, interni

Sedile di guida a 4 regolazioni
Staffe di montaggio per attrezzature aggiuntive sui montanti A e B sul lato destro
Sterzo regolabile
Cintura di sicurezza arancione
Parasole
Riscaldamento con filtro aria e sbrinatori (anteriore/posteriore)
Ventilazione cabina
Vano portaoggetti con serratura in cabina

Attrezzatura di lavoro

Indicatore di livello di benna e forche
Attacco attrezzi idraulico a sostituzione rapida

Carrozzeria

Parafanghi anteriori/posteriori in acciaio
Cofano motore con serratura
Dispositivo di traino
Occhielli di sollevamento e traino

Assistenza e manutenzione

Kit attrezzi
Cassetta portattrezzi in acciaio con serratura sul lato destro

Omologazione

Qualità: DIN/ISO 9001
Ambiente: DIN/ISO 14001
Sicurezza: conformità CE Direttiva macchine 2006/42/CE e normativa EN474
Compatibilità elettromagnetica (EMC) in conformità alla direttiva europea 2014/30/CE
Direttiva emissioni acustiche: 2000/14/CE
Carico di ribaltamento / carico utile: ISO 14397-1
ROPS conforme a ISO 3471
FOPS conforme alla normativa ISO 3449 (Livello 2)

EQUIPAGGIAMENTO OPZIONALE
Motore
Riscaldamento del blocco motore
Preriscaldatore carburante
Prefiltro aria (Turbo II)
Spegnimento motore automatico
Ventola di raffreddamento con inversione del senso di rotazione
Raffreddamento per climi tropicali
Avviamento del motore solo con cintura di sicurezza allacciata
Catena cinematica
Valvola manuale avanzamento a marcia controllata
Blocco della propulsione con freno di stazionamento
Attivazione della propulsione solo con cintura di sicurezza allacciata
Protezione da sovraccarichi motore
Impianto idraulico
4o circuito idraulico indipendente con controllo della portata
Olio minerale idraulico VG46 HV
Olio minerale idraulico VG32 HV
Olio minerale idraulico VG68 HV
Olio idraulico biologico sintetico VG46
Sistema di sospensione del braccio
Valvole di sicurezza per i cilindri di sollevamento e inclinazione a controllo elettrico
Sistema combinato di sospensione del braccio e valvole di sicurezza
Tubo di ritorno circuito idraulico ausiliario (diretto al serbatoio o tramite filtro)
Pompa supplementare da 42 l/min a singolo effetto
Idraulica posteriore a doppio effetto
Cabina
Condizionatore aria
Telecamera posteriore con specchietto retrovisore all'interno della cabina
Predisposizione per radio DAB
Radio DAB, FM/AM, AUX/USB/Bluetooth
Sedile operatore riscaldato/con sospensione pneumatica
Prefiltro cabina EU2 ed EU6
Retrovisori in cabina
Esterno della cabina specchi retrovisori migliorato
Specchietti retrovisori riscaldati
Riscaldatore ausiliario per la cabina
Martelletto di emergenza
Funzione di assistenza all'operatore
Funzione di assistenza al carico
Limitatore avanzato di inclinazione e sollevamento
Limitatore avanzato di velocità di inclinazione e sollevamento
Ruote/pneumatici
405/70R18
335/80R20
340/80R20
360/80R20
365/80R20
375/75R20
400/70R20
405/70R20
455/70R20
500/45-22.5

EQUIPAGGIAMENTO OPZIONALE
420/65R24
Impianto elettrico
Predisposizione per faro rotante lampeggiante con attacco magnetico
Faro rotante lampeggiante a LED con attacco magnetico
Faro rotante lampeggiante a LED ripiegabile
Allarme acustico di retromarcia (STD o "Rumore bianco")
Antifurto
Fari diurni
Fari a LED
Luci di lavoro a LED
Presa a anteriore a 7 pin (predisposizione per spazzatrice)
Presa a 8 pin per il controllo dell'attrezzatura
Presa posteriore a 7 pin
Presa elettrica 12 V, 20 A
Equipaggiamento di protezione
Protezione parabrezza, anteriore
Protezione vetro, posteriore
Protezione inferiore, anteriore/posteriore
Protezione cofano motore
Paraspruzzi anteriori
Protezioni per:
Fari anteriori
Luci di lavoro
Luci posteriori
Altre
Triangolo di avvertimento veicolo lento
Predisposizione per targa, 520x110 mm
Predisposizione per targa multilinea, 340x245 mm
Attacco per rimorchio e giunto a sfera con presa a 13 pin
Unità di lubrificazione centralizzata
Calzatoie
Predisposizione per spazzolone
Predisposizione per spargisale
Elemento di sicurezza
Attrezzature
Benna universale
Benna multifunzione
Benna livellatrice
Benna per materiali leggeri
Benna a scarico alto
Benna a scarico laterale
Benna con pinza
Benna per cernita di pietre
Braccio movimentazione materiale
Forche con denti di lunghezza da 1000 a 1600 mm
Forche con denti a posizionamento idraulico, denti da 50 mm
Forche con denti a posizionamento idraulico e traslazione laterale, denti da 50 mm
Pinza per tronchi
Attrezzature personalizzate

Non tutti i prodotti sono disponibili su tutti i mercati. Nell'ambito della nostra politica di continuo perfezionamento tecnico dei prodotti, ci riserviamo il diritto di apportare modifiche alle caratteristiche e al design dei nostri prodotti, senza obbligo di preavviso. Le illustrazioni riportate in questa brochure non raffigurano necessariamente la versione standard della macchina.

V O L V O