

V O L V O



Volvo kompaktlastare 5,7 t 75 hp

**L30**

Volvo Construction Equipment

# L30

Hantera många olika arbetsuppgifter snabbt och enkelt, tack vare kraftfulla och bekväma L30, med kompakt storlek för effektiva lastcykler i begränsade utrymmen.



# En kompakt hjullastare med stor potential

Mångsidiga L30 fungerar tillförlitligt i trånga utrymmen och ojämn terräng. Kompaktlastaren har snabba samtidiga rörelser hos lyftarm och styrning, liksom dragkraft, brytkraft och lyftkraft på en nivå som annars brukar finnas endast hos större maskiner. Förarupplevelsen är oöverträffad, med enkel åtkomst till hytten, ojämförlig sikt, intuitiva reglage och unika tillval. Detta resulterar i produktivare och effektivare lastcykler.



## Snabb och manövrerbar

- Unik portalaxelkonstruktion: branschledande markfrigång
- Unikt elektrohydraulisk huvudreglerventil med flödesdelning: snabba, samtidiga lyft-/tiltrörelser och rörelser hos hydrauliska redskap
- Oberoende hydraulpumpar: samtidig lyftning och styrning
- Pendlande midja, 100 % differentialspärrar på båda axlarna: enastående dragkraft



## Mångsidig

- Kompakt konstruktion: enkel manövrering i begränsade utrymmen
- Hög lyft-/brytkraft, överlägsna tiltvinklar
- 100 % parallellföring med pallgafflar
- Redskapsfästen, med proportionell tredje hydraulfunktion som standard
- Brett sortiment av vanliga och hydrauliska redskap



## Bekväm

- Enkelt att stiga in i hytten
- Oöverträffad runtomstikt
- Stol med ställbar fjädring och armstöd på höger sida
- Ställbar rattstång
- Bromspedal med inbyggd inch-funktion



## Användarvänliga reglage

- Multifunktions manöverspak med integrerad tredje funktion som standard, fjärde funktion som tillval
- 5-tumsdisplay med jogghjulsnavigering
- Unika tillval: automatisk lyft och tiltbegränsning, hastighetsbegränsning för lyft och tilt...
- Flera anpassningsbara inställningar



## Byggt för arbete

- Maskinövervakning
- Långa serviceintervall
- Åtkomst till servicepunkter från marknivå
- Telematikbaserade tjänster och lösningar

# Volvo L30H i detalj

## Motor

Volvos 4-cylindriga dieselmotor med common rail uppfyller EU Stage V miljökrav.

**Luftrening:**  
1. Pappersfilter med indikator i hytten  
2. Säkerhetsfilter

**Avgas efterbehandlingssystem**  
Kylid avgasåterföring (EGR), dieseloxidationskatalysator (DOC) och dieselpartikelfilter (DPF).

Motor	Volvo	D3,3H
Max. effekt vid	varv/min	2 720
SAE J1995, brutto	kW	55,4
	hk	75
	Nm	265
Ekonomiskt arbetsområde	varv/min	1 300 - 2 100
Cylindervolym	l	3,3
Cylinderdiameter	mm	94
Slaglängd	mm	120

## Elsystem

Contronic-elsystem med central varningsinformation och summer, för tydlig och lättläst information på en 5-tums TFT-display monterad på A-stolpen. Jogghjulet ger enkel, otvetydig navigering på displayen, med fält för huvudinformation och delinformation, flera inställningar och anpassade justeringar.

Indikerings- och aktiveringslampor är tillgängliga för olika kontroll- och övervakningsfunktioner.

Ett hörbart varningslarm ljuder och en central varningssymbol blinkar vid onormala driftvärden eller felmeddelanden.

Mätare för kylvätsketemperatur och bränslenivå.

Ett uttag för säkringstest finns i säkringsdosan, så att föraren kan utföra en första kontroll och minska diagnostiktiden.

Spänning	V	12
Batterikapacitet	Ah	100
Generator, nominell strömstyrka	W/A	1 260 / 90
Startmotor, effekt	kW	3

## Drivlina

Hydrostattransmissionen ger möjlighet att byta hastighetsområde utan avbrott i dragkraft.

Maximal dragkraft är tillgänglig i alla hastighetsområden, oavsett körriktning.

En "inch-/bromspedal" för variabel reglering av maskinens hastighet och enkel kraftöverföring till hjulen vid konstant motorvarvtal.

Manöverknappar för framåt, neutral, bakåt och differentialspärr är alla enkla att nå på den högra multifunktionsspaken. Detta ger utmärkt ergonomi och större effektivitet i alla applikationer, tack vare möjligheten att styra maskinen med en hand.

Två styva portalaxlar ger lång hållbarhet och en markfrigång som är bäst i klassen.

Den pendlande midjan och drivning på alla hjulen ger också utmärkt mobilitet i alla typer av markförhållanden.

Tack vare 100 % differentialspärr på båda axlar maximeras dragkraften i mjuk terräng.

Pendlingsvinkel	± °	10
Pendling vid hjul, max.	mm	250
Spårvidd	mm	1 482
<b>Körhastighet (framåt/bakåt)</b>		
Ettans växel	km/h	6 / 8
Tvåans växel	km/h	20 / 30
<b>Låghastighetsversion</b>		
Ettans växel	km/h	6
Tvåans växel	km/h	20
<b>Höghastighetsversion</b>		
Ettans växel	km/h	8
Tvåans växel	km/h	30

## Återfyllning vid service

Tanklock och hydrauloljepåfylling sitter väl skyddade under motorhuven för åtkomst från marknivå.

Bränsletank	l	84
Motorolja	l	11,2
Motorfylvätska	l	11
Hydraultank	l	54
Framaxelolja	l	12,2
Bakaxelolja	l	13,5

## Hydraulsystem

Arbetshydraulik med elektro-hydrauliskt styrd reglerventil.

**Systemförsörjning:** En kugghjuls-pump försörjer arbetshydrauliken med flöde.

**Systemkontroll:** Dubbelverkande 3-spolig elektro-hydraulisk huvudreglerventil.

**Lyftfunktionen har fyra lägen:** lyft, håll (neutral), sänk och flytläge.

**Tiltfunktionen har tre lägen:** bakåttilt, håll (neutral) och tömning.

**Tredje hydraulfunktionen har tre lägen:** lås upp redskap, neutral och lås redskap. Den kan driva en ett hydrauliskt redskap som sopmaskin, 4-i-1-skopa. Individuella flödesjusteringar görs via jogghjulet.

En fjärde oberoende hydraulfunktion finns som tillval, för att driva hydraulisk utrustning (justerbar snöplog, svängbar sopmaskin osv.). Individuella flödesjusteringar görs via jogghjulet.

**Filtering:** Fullflödesfiltrering genom 10 mikron (absolut) filterpatron i ett kombinerat sug-retur-filter.

**Kylning:** Termostatstyrt oljeflöde till oljekylaren (snabb uppvärmning, optimerad kylning). Elektroniskt temperaturstyrd och hydrauldriven kylfläkt med övervakning av fläktvarvtal.

Arbetstryck max	MPa	24
flöde	l/min	57
vid motorvarvtal	varv/min	2 720
Pilot, arbetstryck	MPa	2,2

## Länksystem

Z-länksystem som ger skopan hög brytkraft och även parallellrörelse för gaffelramen, tack vare Volvos specifika kinematik.

Länksystem	Z-länk	
Lyftcylindrar	2	
Tiltcylindrar	1	
Lyfttid (lastad)	s	6,5
Sänkningstid (tom)	s	3,5
Tömningstid	s	1,5

## Styrsystem

Central pendlingsbar midja med elastiska ändstopp.

Hydrostatstyrning med drivning via en kugghjuls-pump ger exakt manövrering även vid låga motorvarvtal. Styrning av maskinen inverkar inte på arbetshydrauliken, t.ex. vid lyftning av laster.

Styrtrycket övervakas av en särskild givare.

Styrcylindrar	1	
Arbetstryck	MPa	18,5
Maximalt flöde	l/min	33
Max. lutning	± °	40

## Bromssystem

**Färdbroms:** en kombinerad inch-/bromspedal ger hydrostatisk, slitagefri bromsning i första stadiet, för exakt bromsning. Om pedalen trycks ned ytterligare tar framaxelns centrala skivbroms över och ger bromsverkan på alla fyra hjulen, tills maskinen stannar.

**Parkeringsbroms:** Mekaniskt aktiverad central trumbroms placerad på bakaxelns fördelningsväxellåda. Verkar på alla fyra hjul.

## Hjul och däck

Storlek	365 / 80 R20
---------	--------------

## Hytt

Hytten är testad och godkänd enligt ROPS (ISO 3471), FOPS (ISO 3449, Level 2) och ISO 6683 vad gäller förarsäkerhetssystem. Förarstolen har inställbar upphängning med flera inställningar och ett orange rullbälte.

**Instrument:** All viktig information visas på en 5-tums TFT-display som är placerad på den högra A-stolpen, i förarens synfält. Jogghjulet ger snabb åtkomst till alla huvudmaskinfunktioner, inställningar och visning av maskindata.

**Värmare och defroster:** Kylvätskeuppvärmd, filtrerad friskluft och manuellt ställbar fläkt. Defrosterventiler för alla fönsterytor.

Friskluft filtreras genom stora filter innan den tas in i hytten, vilket säkerställer mycket ren luft i hytten.

## Ljudnivå



Ljudtrycksnivå vid förarplatsen enligt ISO 6396:

L <sub>pA</sub>	dB	75
Extern ljudeffektnivå enligt ISO 6395 och EU:s bullerdirektiv 2000/14/EG:		
L <sub>WA</sub>	dB	101

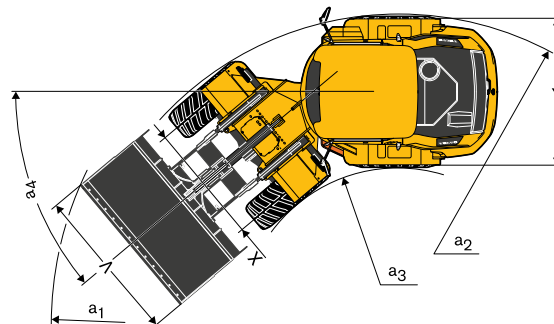
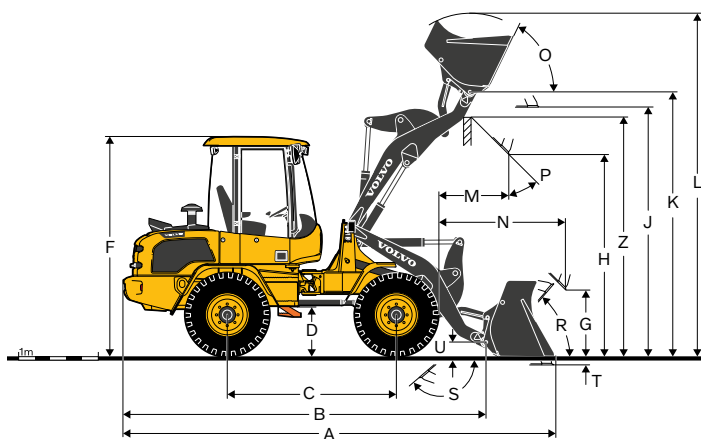
# Specifikationer



Benämning	Enhet	L30H Z-LÄNK	
		365/80 R20-däck	
B	mm	4 485	
C	mm	2 150	
D	mm	500	
F (inkl. antenn)	mm	2 820	
G	mm	930	
J	mm	3 055	
K	mm	3 255	
O	°	70	
P	°	45	
R	°	42	
S	°	139	
U	mm	200	
X	mm	1 482	
Y	mm	1 835	
Z	mm	2 960	
a <sub>2</sub>	mm	4 000	
a <sub>3</sub>	mm	2 110	
a <sub>4</sub>	°	± 40	

Beskrivning	Enhet	L30H Z-LÄNK	
		ISO 2B	ISO 3B
Med lastgaffel Tyngdpunkt 500 mm			
Nyttolast enligt EN 474-3, 60/80%	kg	1 800 / 2 400	1 800 / 2 400

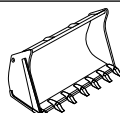
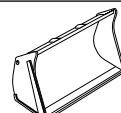
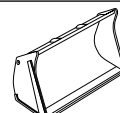
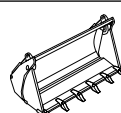
Benämning	Enhet	L30H Z-LÄNK				
		ALLROUND	Lättmaterialsropa	4-in-1		
L30H med 365/80 R20-däck, std. lastarm, Z-redskapsfäste						
Utrustningsnummer		CL11391102	CL11391103	CL11391112	CL11391142	
Volym (rågad)	m <sup>3</sup>	1	1,1	1,5	0,9	
Materialdensitet	kg/m <sup>3</sup>	2 000	1 800	1 200	2 000	
Statisk tipplast, rak maskin (ISO/DIS)	kg	4 700	4 650	4 450	4 350	
Statisk tipplast, full sväng 40° (ISO/DIS)	kg	4 200	4 100	3 950	3 850	
Hydraulisk lyftkapacitet, max.	kN	60	61	59	60	
Brytkraft	kN	64,5	56	45,5	55,5	
A	Totallängd	mm	5 280	5 380	5 550	5 550
L	Lyfthöjd, max.	mm	4 215	4 260	4 420	4 170
V	Skopa, bredd	mm	1 900	1 900	2 000	1 900
a <sub>1</sub>	Svepdiameter	mm	8 705	8 760	8 865	8 865
T	Gräv djup	mm	50	50	50	50
H	Tipp höjd	mm	2 580	2 505	2 380	2 485
M	Räckvidd vid max. höjd	mm	675	740	855	705
N	Räckvidd, max.	mm	1 460	1 520	1 635	1 485
Maskinvikt	kg	5 750	5 775	5 850	5 950	

# Utrustning

## STANDARDUTRUSTNING

### Motor

Dieselmotor, vattenkyld  
Motor med dieseloxidationskatalysator (DOC) och dieselpartikelfilter (DPF)  
Extra bränslefilter  
Hjälp vid kallstart  
Torrt luftfilter med extrafilter

### Drivlina

Hydrostatisk drivning  
Föraraktiverade 100 % differentialspärar för båda axlarna  
Däck: 365/80 R20

### Elsystem

Generator 90 A; 1,26 kW  
Huvudstrålkastare (halogen)  
hel/halv/asymmetrisk  
Arbetsstrålkastare, halogen (2 fram/2 bak)  
Parkeringsljus, fram halogen/bak LED  
Bakljus, LED  
Bromsljus, LED  
Körriktningsvisare, fram halogen/bak LED  
Varningsblinkers  
Backljus, LED  
Hyttbelysning, LED

### Hydraulsystem

Särskild kugghjulspump för arbetshydraulik  
Elektrohydrauliskt styrd trespolig huvudreglerventil med flödesdelning  
Proportionell tredje hydraulkrets med flödesstyrning inkl. kopplingar

### Instrument och reglage

Multifunktions elektrohydraulisk enspaksstyrning med integrerad tredje funktion  
Låsning av motorvarvtal  
12 volts-uttag för tillbehör  
Signalhorn  
Strömställare för varningsblinkers  
Digital 5-tumsdisplay för:  
Bränslenivå  
Motortemperatur  
Motorvarvtal  
- Fordonets hastighet  
Färgkodade symboler för:  
Färdriktning (framåt/bakåt)  
Ettans/tvåans växel  
Körriktningsvisare (vänster/höger)  
Förvärmare  
Helljus  
Differentialspärar  
Aktiverade maskinfunktioner  
Symboler (röda) på 5-tumsdisplay, med ljudsignal för:  
Parkeringsbroms  
Blockerat luftfilter  
Motortemperatur  
Motoroljetryck  
Batteriladdning  
Hydraulikreturfilter  
Hydrauloljetemperatur  
Övervakning av styrtryck  
Jogghjul för navigering i maskinmenyer för:  
Arbetslägen med flödesinställningar, funktionskontroll för stödskydd, förarassistans, maskindata  
inklusive belyst knappsats för:  
Hyttvärmare (används ej)  
Arbetsbelysning (fram/bak)  
ESC-knapp för navigering i maskinmenyer  
Menyknapp för direktåtkomst

## STANDARDUTRUSTNING

### Hyttens utsida

ROPS/FOPS-hytt med flexibel upphängning  
Hytten kan nås från båda sidor  
Låsbara dörrar  
Tonat säkerhetsglas runtom  
Vindrutetorkare (fram/bak)  
Vindrutespolare (fram/bak)  
Skjutfönster i vänster dörr  
Dörrstopp/lås  
Orangefärgade lejdare  
Utvändiga backspeglar (höger/vänster)

### Hyttens insida

Förarsäte som kan justeras på fyra olika sätt  
Monteringsfästen för extrautrustning på A- och B-stolpes högärsida  
Ställbar rattstång  
Säkerhetsbälte, orange  
Solskydd  
Värmare med luftfilter och defroster (fram/bak)  
Hyttventilation  
Låsbart förvaringsfack i hytten

### Arbetsutrustning

Nivåindikator för skopa och gaffel  
Hydraulisk snabbkopplingshållare för redskap

### Kaross

Stålskärmar fram/bak  
Låsbar motorhuv  
Bogseranordning  
Lyft- och surringsöglor

### Skötsel och underhåll

Verktygssats  
Låsbar plåtverktygslåda höger sida

### Officiellt godkännande

Kvalitet: DIN/ISO 9001  
Miljö: DIN/ISO 14001  
Säkerhet: CE-överensstämmelse enl. maskindirektiv 2006/42/EG och EN474-serien  
Elektromagnetisk kompatibilitet (EMC) uppfyller direktiv 2014/30/EG  
Direktiv om bullerutsläpp: 2000/14/EG  
Tipplast/nyttolast: ISO 14397-1  
ROPS uppfyller ISO 3471  
FOPS uppfyller kraven enligt ISO 3449 (nivå 2)

EXTRAUTRUSTNING
<b>Motor</b>
Motorvärmare
Bränsleförmare
Förrenare till luftfilter (Turbo II)
Automatisk motoravstängning
Reversibel kylfläkt
Tropisk kylning
Motorstart endast med fastspänt säkerhetsbälte
<b>Drivlina</b>
Handinchventil
Avstängning av drivlina via parkeringsbroms
Drivlinan aktiveras endast när säkerhetsbältet är fastspänt
Övervarvsskydd
<b>Hydraulsystem</b>
Fjärde oberoende hydraulkrets med flödesstyrning
Hydraulolja mineral VG46 HV
Hydraulolja mineral VG32 HV
Hydraulolja mineral VG68 HV
Hydraulolja biosyntetisk VG46
Lastarmsfjädring
Säkerhetsventiler för lyft- och tiltcylindrar, elstyrda
Kombination lastarmsfjädring och säkerhetsventiler
Hjälphydraulikens returledning (direkt till tank eller via filter)
Extra pump 42 l/min, enkelverkande
Bakre hydraulik, dubbelverkande
<b>Hytt</b>
Luftkonditionering
Backkamera inkl. backspegel inne i hytten
Radio DAB-förberedd
Radio DAB, FM/AM, AUX/USB/Bluetooth
Luftfjädrat/uppvärmat förarsäte
Hytt förfilter EU2 och EU6
Backspeglar i hytten
Förbättrade yttre backspeglar på hytten
Uppvärmade backspeglar
Extra hyttvärmare
Hammare för nödsituationer
<b>Förarassistans</b>
Lastenhet, assistansfunktion
Avancerad tilt- och lyftbegränsare
Avancerad hastighetsbegränsare för tilt och lyft
<b>Hjul/däck</b>
400/70R18
405/70R18
335/80R20
340/80R20
360/80R20
365/80R20
375/75R20
400/70R20
405/70R20
455/70R20
500/45-22.5
420/65R24

EXTRAUTRUSTNING
<b>Elsystem</b>
Förberedelse för magnetisk roterande varningslampa
Magnetisk roterande LED-varningslampa
Fällbar roterande LED-varningslampa
Ljudlarm för backning (std eller "vitt brus"), permanent eller avstängningsbart
Stölskyddssystem
Varselljus
LED-strålkastare
LED-arbetsbelysning
7-stifts uttag fram (förberedelse för sopvals)
8-stifts uttag för redskapsstyrning
7-stifts uttag bak
Eluttag 12 V 20 A
<b>Skyddsutrustning</b>
Vindruteskydd, fram
Vindruteskydd, bak
Bukskydd, fram/bak
Motorhuvsskydd
Främre stänkskärmar
Skyddsgaller för:
Huvudstrålkastare
Arbetsbelysning
Bakljus
<b>Övrigt</b>
LGF-skylt (varningstriangel)
Förberedelse för registreringskylt, 520 x 110 mm
Förberedelse för flerradig registreringskylt, 340 x 245 mm
Släpvagnskoppling och kula med elkontakt, 13-stifts
Centralsmörjning
Hjulkloss
Förberedelse för saltspridare
Förlängd lyftarm 2 250 mm
Säkerhetsbygel för lastarm
<b>Redskap</b>
Standardskopa
Standardskopa
Planeringsskopa
Lättmaterialsropa
Högtippande skopa
Sid Tippande skopa
Klämskopa
Stensorteringsskopa
Materialhanteringsarm
Gaffel med ben, benlängd 1 000–1 600 mm
Gaffel med hydraulisk benpositionering, med krökta 50 mm ben
Gaffel med hydraulisk benpositionering och sidoföring, med krökta 50 mm ben
Timmergaffel
Specialbyggda redskap

Alla produkter marknadsförs inte på alla marknader. Under vår policy av ständiga förbättringar förbehåller vi oss rätten till ändringar i specifikationer och utförande utan särskilt meddelande. Illustrationerna visar inte alltid maskinen i standardutförande.

**V O L V O**